

ENGLISH

KN1500P-EX
WEB-STRAP RATCHET HOIST

ESPAÑOL PG. 13

KN1500P-EXH
WEB-STRAP RATCHET HOIST WITH HOT RINGS

FRANÇAIS PG. 25

KN1600P-EX
WEB-STRAP RATCHET HOIST DELUXE



GENERAL SPECIFICATIONS

The Klein Tools KN1500P-EX, KN1500P-EXH, AND KN1600P-EX meet ASME B30.21-2014 standard for Manually Lever Operated Hoists (Web Strap Type) and ASME B30.10-2014 standard for hooks.

Single Line

Load Rating: 1500 lbs. (675 kg)
 Pulling Distance: Max: 138" (3500 mm)
 Min: 20" (500 mm)



Double Line

Load Rating: 3000 lbs. (1350 kg)
 Pulling Distance: Max: 79" (2000 mm)
 Min: 26" (700 mm)



⚠ DANGER: The hoist is NOT an insulating member. Use an appropriate insulating member in series with the hoist to achieve proper working distances per OSHA Regulation Subpart V, 1926.950 or follow your company's work practices. Use appropriate clothing and gloves for rated voltage if handle must swing closer to energized lines than specified by OSHA or your company.

OSHA REGULATION SUBPART V, 1926.950 TABLE V-1 Alternating Current - Minimum Distances			
Voltage Range (Phase to Phase) Kilovolt	Minimum Working Distance	Voltage Range (Phase to Phase) Kilovolt	Minimum Working Distance
2.1 to 15	2 ft. 0 in.	161 to 169	3 ft. 8 in.
15.1 to 35	2 ft. 4 in.	230 to 242	5 ft. 0 in.
35.1 to 46	2 ft. 6 in.	345 to 362	7 ft. 0 in.
46.1 to 72.5	3 ft. 0 in.	500 to 552	11 ft. 0 in.
72.6 to 121	3 ft. 4 in.	700 to 765	15 ft. 0 in.
138 to 145	3 ft. 6 in.		

⚠ WARNINGS

For KN1500P-EX, KN1500P-EXH and KN1600P-EX:

- Failure to comply with the following instructions could result in serious injury or death.
- Do not attempt to adjust, repair, or modify any part of the hoist.
- Do not lift more than the rated load.
- Do not operate hoist when it is restricted from forming a straight line with the direction of loading.
- Do not operate hoist with a twisted, kinked, or damaged web strap.
- Do not operate a damaged or malfunctioning hoist.
- Do not lift using hoist.
- Do not use hoist to lift people.
- Do not use hoist to lift loads over people.
- Do not operate hoist with a lever extension.
- Do not remove or obscure warning labels.

Additionally, for KN1500P-EXH:

- Hot rings are NOT load rated for pulling.
- Hot rings will NOT prevent electrical shock and are intended to be used with hot sticks.

Additionally, for KN1600P-EX:

- Do not use hoist with any handle other than the one specified by manufacturer.

BEFORE OPERATING & HANDLING THE LOAD

Before operating the hoist ensure that:

- The supporting structure or anchoring means have the same or greater load capacity as the hoist.
- The operator has read and understood all information included in this manual, and are familiar with the operating controls, hoisting practices, and warnings associated with the hoist.
- If any adjustments or repairs to the hoist are needed, report them promptly to a designated person.
- Hoist shall only be used in locations where the operator can be free of the load.
- The operator shall not use a hoist with an out-of-order sign.
- The operator shall not attempt to adjust or repair a hoist, unless qualified to make such adjustments or repairs.
- Hoists shall only be operated by the hand power of one person.
- Hoists shall not be operated with an extension on the handle.
- Removable handle (on Cat. No. KN1600PEX) is fully seated and snaps into place.

While handling the load, ensure that:

- The hoist web strap is not wrapped around the load.
- The load is attached to the load hook by suitable means.
- The sling or other device is properly seated in the base (bowl) of the hook. The latch shall not be allowed to support any part of the load.
- The load is not applied to the point of the hook.
- Before applying the load, the operator shall be sure the web strap is not twisted or that multiple parts of the web strap are not twisted around each other.
- The hoist shall not be operated until the load block, web strap, and hoist body are directly in line with the direction of loading to avoid sidepull.
- The hoist body or frame is not bearing against any object or the supporting structure.
- The operator shall not apply a load beyond the rated load appearing on the hoist or load block, except during properly authorized tests.
- Specific attention should be given to balancing of the load and hitching or slinging to prevent slipping of the load.
- The operator shall not release the hoist lever until the ratchet and pawl is engaged and the lever is at rest.
- The operator shall not engage in any activity that will divert the operator's attention while operating the hoist.
- The operator shall not apply a load to the hoist until the operator and all other personnel are clear of the load.
- The operator shall make sure the load clears any obstacles before moving.
- The load shall not be moved more than a few inches until it is well balanced in the sling or lifting device.
- When starting to lift or pull, the operator should move the load a few inches and then check the hoist for proper load holding action. The operation shall be continued only after the operator has verified the hoist is operating properly.
- Hoist shall not be used to lift, support, or otherwise transport people.
- The operator shall not pull or hold loads over people.
- The operator should not leave a loaded hoist unattended unless specific precautions have been instituted and are in place.
- Care shall be exercised when removing a sling from under a landed and blocked load.

FEATURES (ALL MODELS)

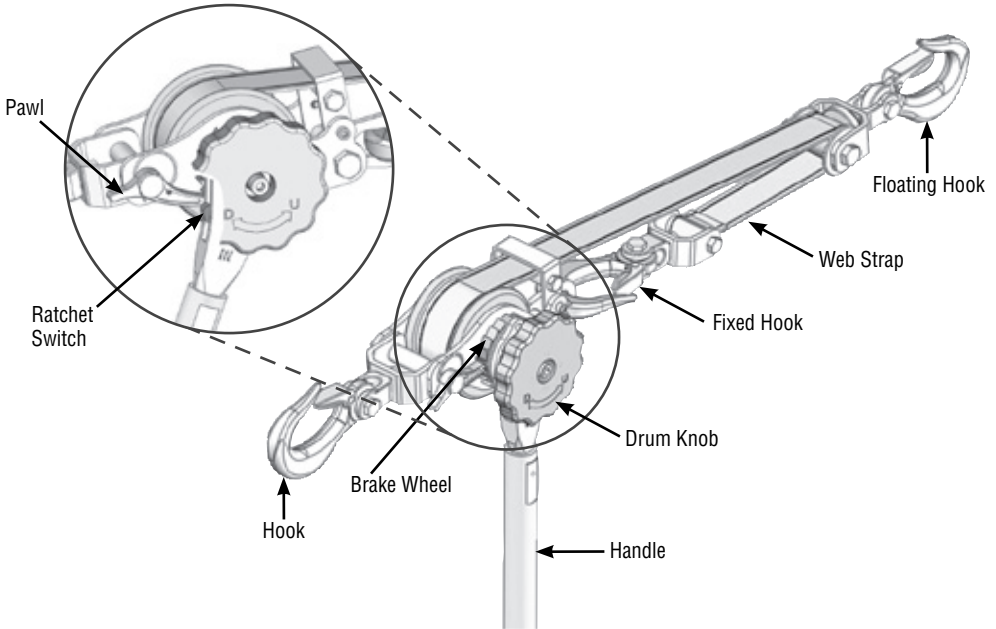

HOT RINGS (KN1500P-EXH ONLY)

- All hot rings are intended to support the weight of the hoist (13 lbs 6 oz - 0.623 kg).
- The hook hot rings are designed to aid in positioning and attaching the hooks onto hardware and grips when used with hot sticks.
- The Ratchet switch hot ring is designed to aid in switching the hoist from the "D", "N", and "U" positions while using a hot stick.
- The handle hot ring is designed to aid in letting out and taking up slack when used with a hot stick.

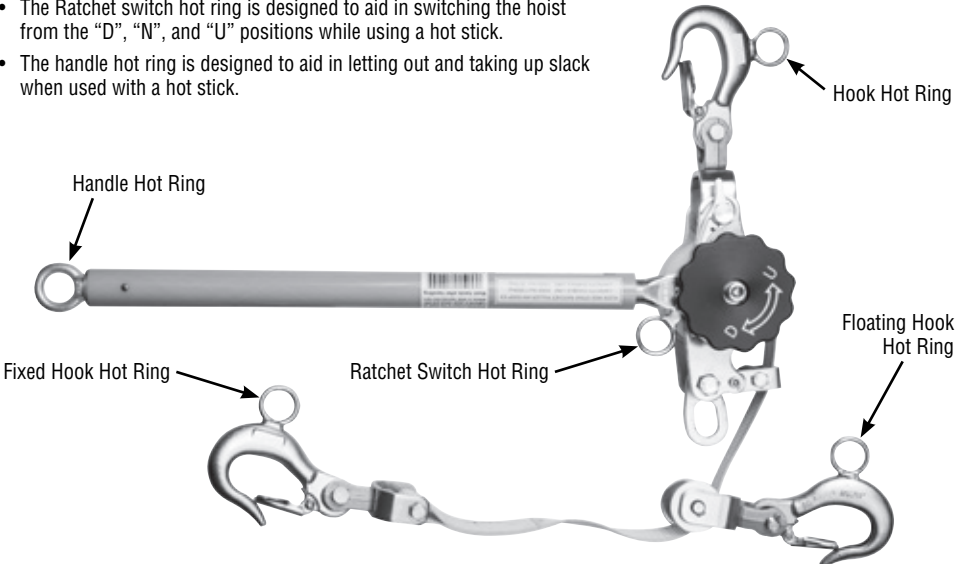

REMOVABLE HOOK AND HANDLE (KN1600P-EX ONLY)

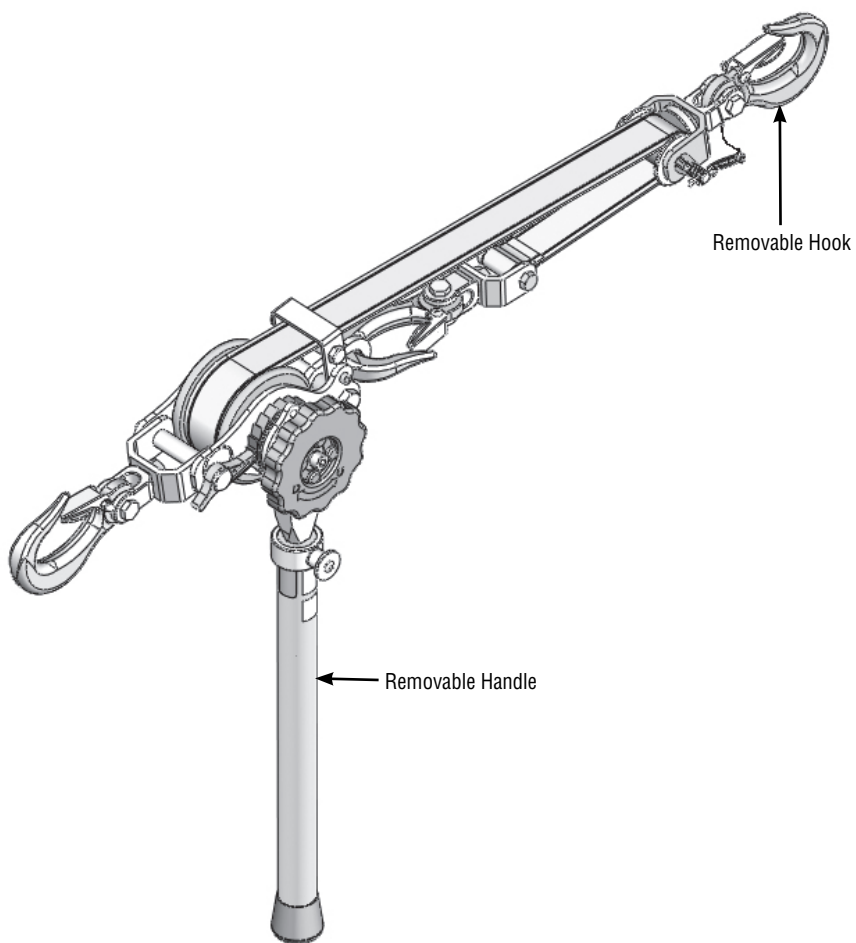

OPERATING INSTRUCTIONS

Rigging the Hoist for Single or Double Line Pull

1. **Single Line** – Only the fixed end hook should be attached to the load.

WARNING: Do NOT attach floating hook to a load for a single line pull.

WARNING: Never rig web strap in a choke position by attaching the two hooks to each other.

WARNING: Ensure sling or other device is properly seated in the bowl of the hook, and the hook latch is securely closed before pulling. Do not use the hook latch to support any part of the load.

2. **Double Line** – Fixed end hook should be attached to the eye on the puller body. Floating hook should be attached to the load.

Reinstalling the Floating Hook

1. Insert inner bushing (long metal cylinder) into outer bushing (black nylon cylinder), and place one washer on each side of the bushings.
2. Position washers and bushings on the inside of the hook clevis, and align all the holes.
3. Insert bolt through clevis, washers and bushings. Bolt end with hole should be visible on the other side of clevis.
4. Tighten wing nut on exposed bolt end with hole.
5. Insert straight side of cotter pin into bolt hole, until it snaps into place.

Pulling Out the Web Strap

1. To release tension on the web strap, shift ratchet switch toward the “D” on the handle.
2. Use handle to ratchet the web strap forward or off the drum.
3. For faster payout, switch the ratchet to neutral or the “N” position, disengage the pawl from the brake wheel with one hand, and pull the web strap with the other hand.

CAUTION: When in use, leave no less than two wraps of the web strap on the drum while pulling.

CAUTION: When web strap is fully paid out, do NOT attempt to further unwind the strap. This could result in damage to the web strap and/or brake mechanism.

Adding Tension on the Web Strap With a Load Attached:

1. Move ratchet to up or the “U” position.
2. Use the handle to ratchet the web strap upwards, or towards the “U”. Continue to ratchet up until there is no longer any slack in the strap.

Releasing Tension on the Web Strap With a Load Attached:

1. Switch the ratchet to the down or “D” position.
2. Ratchet down until you feel the tension brake release (typically after one full ratchet).
3. Once the tension brake is released, continue to ratchet down until you can safely unhook the load.

CAUTION: Do NOT unhook the load or otherwise release tension while the ratchet switch is in the up or “U” position. Doing so will cause the brake mechanism to lock. (If locked, put tension back on the web strap. Switch the ratchet to the down or “D” position and ratchet down to release the tension brake).

OPERATING INSTRUCTIONS

Rewinding the Web Strap

1. To rewind the web strap, shift ratchet switch toward the "U" on the handle.
2. Use handle to ratchet the web strap back onto the drum. **NOTE:** If there is no tension on the web strap, it is recommended to use the drum knob to wind up the strap.
3. For faster return, shift ratchet switch to neutral or the "N" position, and manually rotate the drum knob in the direction of the "U" or up position.

WARNING: Do NOT attempt to manually unwind the drum if a load is attached.

WARNING: If the strap is wound in the wrong direction, the hoist WILL NOT hold a load, and the strap will unwind when tension is applied.

CAUTION: Ensure the take-up of the web strap onto the drum is always in the up direction, or towards the "U".

The web strap must be wound in the proper direction for the hoist to function properly. If the strap is wound incorrectly the hoist WILL NOT hold a load and the strap will unwind when tension is applied. This can happen when the strap is unwound completely and rewound in the wrong direction.

When the web strap is completely spooled out, turn the knob or handle in the counterclockwise direction ("U" direction marked on knob) to rewind the web strap. When attempting to rewind in the wrong direction, a warning label will be exposed. See below.

CORRECT winding direction

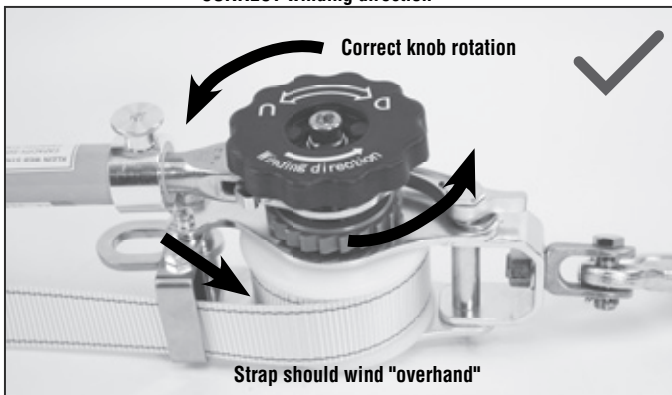

INCORRECT winding direction

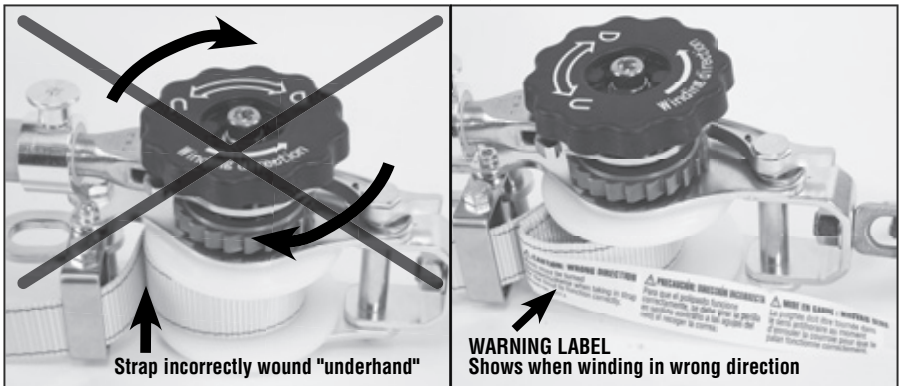

HOIST INSPECTION

Frequent and Periodic inspections of the web strap hoist must be performed at the intervals described below to ensure proper operation and safety of the hoist.

Frequent Inspections require a visual examination (records not required) by the operator or other designated person. If conditions are found during inspection that constitutes a hazard, the designated person shall determine if a more detailed inspection is required. Frequent inspections should be performed at the following intervals:

- Normal Service – monthly
- Heavy Service – weekly to monthly
- Severe Service – daily to weekly
- Special or infrequent service – as recommended by a qualified person before and after each occurrence.
- Hoists that have been idle for one month or more, but no more than one year shall under-go a frequent inspection before put back into service.

Periodic Inspections require a visual inspection by a designated person who records the external conditions of the hoist to provide a basis for continuing inspection. If conditions found during inspection constitute a hazard, a designated person shall determine if disassembly of the hoist is required. Periodic inspections should be performed at the following intervals:

- Normal Service – yearly
- Heavy Service – semi-annually
- Severe Service – quarterly
- Special or infrequent service – as recommended by a qualified person before the first such occurrence and as directed by the qualified person for any subsequent occurrence.
- Hoists that have been out of service for one year or more shall under-go a periodic inspection before put back into service.

The following charts detail the items that are required to be inspected during Frequent and Periodic inspections.

NOTE: For your convenience, several pages are included at the end of this instruction manual to record all periodic inspections and servicing.

Inspection Item	Normal Service		Heavy Service		Severe Service	
	Visual Monthly	Record Yearly	Visual Weekly to Monthly	Record Semi Annually	Visual Daily to Weekly	Record Quarterly
Frequent Inspection						
All functional mechanisms for maladjustment and unusual sounds	●		●		●	
Hooks (as designated in this manual)	●		●		●	
Hook latch operation, if used	●		●		●	
Web strap (as designated in this manual)	●		●		●	
Lever for bends, cracks, etc.	●		●		●	
Hoist support for damage	●		●		●	

HOIST INSPECTION

Inspection Item	Normal Service		Heavy Service		Severe Service	
	Visual Monthly	Record Yearly	Visual Weekly to Monthly	Record Semi Annually	Visual Daily to Weekly	Record Quarterly
Periodic Inspection						
Requirements of frequent inspection		●		●		●
Evidence of loose bolts, nuts, or rivets		●		●		●
Evidence of worn, corroded, cracked, or distorted parts such as load blocks, suspension housing, levers, web strap attachments, clevises, yokes, suspension bolts, shafts, gears, bearings, pins, rollers, and locking and clamping devices		●		●		●
Evidence of damage to hook retaining nuts or collars, and pins and welds or rivets used to secure the retaining members		●		●		●
Evidence of damage or excessive wear of load sprockets		●		●		●
Evidence of worn pawls, cams, or ratchets; corroded, stretched, or broken pawl springs		●		●		●
Label designating load rating		●		●		●
End connections and terminations of web strap		●		●		●

WARNING: If service becomes necessary on the web strap hoist, all repairs **MUST** be made by Klein Tools or an authorized repair center. See Warranty/Repairs section of this manual for more information.

WEB STRAP INSPECTION

Web straps also require Frequent and Periodic inspections.

Frequent Inspections: Web straps should be visually inspected before each use. The operator or other designated person should look for signs of:

- In-Service date on strap tag is filled in
- Melting or charring
- Acid or caustic burns
- Weld spatter
- Broken stitching
- Cuts or tears
- Damaged eyes or fittings
- Abrasive wear
- Knots

WARNING: If any of the conditions above exist on the web strap, remove from service immediately and contact Klein Tools or authorized repair center to replace the web strap.

Periodic Inspections: The frequency of these inspections should be determined by a qualified person and based on factors such as usage, environment, and previous experience. Inspections are not required at equal intervals, and should be more frequent as the web strap approaches the end of its useful life.

CAUTION: We recommend increased frequency of inspections if any of the following conditions are detected:

- Severely worn end connections
- Distortion of the web strap structure
- Evidence of heat damage

WARNING: Web strap should be replaced, regardless of condition, five (5) years after the hoist went into service.

HOOK INSPECTION

Frequent and Periodic Inspections of the hooks should be performed at the same time those inspections are performed on the hoist. Hooks should be removed from service, and repaired or replaced, if any of the below conditions exist:

- Cracks, nicks, and gouges
- Any visibly apparent bend or twist from the plane of the unbent hook
- Any distortion causing an increase in throat opening
- Any damaged latch or malfunctioning latch that does not close the hook's throat
- Evidence of excessive heat exposure or unauthorized welding
- Evidence of unauthorized alterations such as drilling, machining, grinding, or other modifications
- Any missing nuts, bolts, fasteners, retaining pins or rings

HOIST MAINTENANCE

- Avoid storing web strap hoist in areas that are: high in humidity, dusty, sandy, exposed to direct sunlight.
- If hoist is used in heavy rain or near saltwater, clean all parts of the hoist (except handle and web strap) with a multi-purpose lubricant.
- Do not allow water to come in contact with the brake area. Water contact could cause the brake to become stiff or malfunction. If this occurs, the unit may require a factory overhaul before storage or returning to service.

WEB STRAP MAINTENANCE

Store web strap protected from dirt, oil, water, and other foreign materials that could damage the strap or cause deterioration.

Inspect for evidence of exposure to excessive heat, charring, acid burns, chemical contamination or excessive abrasion as follows:

Type of Material	Exposure to Excessive Heat	Exposure to Chemicals	Exposure to Molten Metal or Flame	Exposure to Paints or Solvents	Exposure Near Live Electrical Lines and Equipment
Polyester	Poor resistance. Fibers become brittle and will shrivel, turn brown in color, and break when flexed. Should not be used above 180°F (82°C).	Good Resistance to most chemicals, including hydrochloric acid, aqueous alkalis, and many other solvents. Exposure to incompatible chemicals may change fiber color and texture, similar to a brownish smudge or smear. Also, fibers will become less elastic, with transverse cracks caused by bending.	Poor resistance. Fiber strands fuse together and become hard, brittle, and shiny.	Generally offers good resistance. However, paint can penetrate into the weave and dry. This can cause webbing to become hard and brittle and can eventually break the fibers. Some solvents may affect fibers (see also "Exposure to Chemicals").	Poor protection (no dielectric strength). Provides no protection to exposure to live electrical lines or equipment.

WARNING: Web strap should be replaced, regardless of condition, five (5) years after the hoist went into service.

HOIST LUBRICATION

Keep the ratchet gear, stopper ball, and turning area operating smoothly by regularly lubricating with a multi-purpose lubricant. Wipe away any excess.

WARNING: Do NOT apply lubricant to the braking system.

TESTING

Hoists are tested by Klein Tools before being sold. However, hoists require operational testing if it has been altered, repaired, or has been out of service for the last 12 months or more. Tests shall be performed by a designated person and shall include:

- Checking all functions of the hoist while it is suspended in the unloaded state.
- After testing in the unloaded state, a load of at least 100 lbs (single line) and 200 lbs. (double line) shall be applied to the hoist in order to check proper load control.

A hoist where load-suspension parts have been altered, replaced, or repaired shall be statically or dynamically load tested:

- The need for these tests shall be determined by a qualified person.
- A written report of the test should be prepared and placed on file.
- The test load shall not be less than 100% of the rated load of the hoist or more than 125% of the rated load of the hoist unless otherwise recommended by the manufacturer or a qualified person.
- The replacement of the web strap is excluded from this load test, but should be tested in accordance with the operational testing detailed above.
- Test anchorages or suspensions shall be approved by a qualified person.

WARRANTY AND REPAIRS

Klein web strap hoists and components, manufactured and sold for commercial or industrial uses, are warranted to be free from defects in materials and workmanship for one year from the date of purchase. **THERE ARE NO IMPLIED WARRANTIES OF MERCHANTABILITY OR FITNESS.** At its option, Klein will repair or replace, or refund the purchase price of, any product which fails to conform to this warranty under normal use and service. In no event shall Klein be liable for incidental or consequential damage.

If your Klein product requires repair or for information on how to exercise your rights under the terms of this warranty, please contact Klein Tools at 1-800-553-4676.

DEFINITIONS

Abnormal operating conditions: Environmental conditions that are unfavorable, harmful, or detrimental to or for the operation of a hoist, such as excessively high or low ambient temperatures, exposure to weather, corrosive fumes, dust laden or moisture laden atmospheres, and hazardous locations.

Designated person: A person selected or assigned by the employer or the employer's representative as being competent to perform specific duties.

Heavy service: Service that involves operation within the rated load limit, which exceeds normal service.

Normal service: Distributed service that involves operation with randomly distributed loads within the rated load limit, or uniform loads less than 65% of rated load for not more than 15% of the time.

Qualified person: A person who, by possession of a recognized degree in an applicable field, or certificate of professional standing, or who, by extensive knowledge, training, and experience, has successfully demonstrated the ability to solve or resolve problems relating to the subject matter and work.

Severe service: Service that involves normal or heavy service with abnormal operating conditions.

⚠ WARNING

TO AVOID SEVERE PERSONAL INJURY OR DEATH

DO NOT

- LIFT MORE THAN RATED LOAD.
- OPERATE DAMAGED OR MALFUNCTIONING HOIST.
- OPERATE HOIST WITH TWISTED, KINKED, DAMAGED WEB STRAP.
- OPERATE WHEN HOIST IS RESTRICTED FROM FORMING A STRAIGHT LINE WITH DIRECTION OF LOADING.
- LIFT PEOPLE OR LOADS OVER PEOPLE.
- LIFT USING HOIST.
- OPERATE HOIST WITH HANDLE EXTENSION OR HANDLE OTHER THAN THE ONE SPECIFIED BY MANUFACTURER.
- REMOVE OR OBSCURE WARNING LABELS.
- DO READ THE OPERATING MANUAL.

KLEIN WEB STRAP RATCHET PULLER
 CAPACITY: DOUBLE LINE 3000 lbs(1350kg)
 CAPACITY: SINGLE LINE 1500 lbs(675kg)

MFG DATE
 MO/YEAR 

IN SERVICE DATE

 Replace web-strap every 5 years

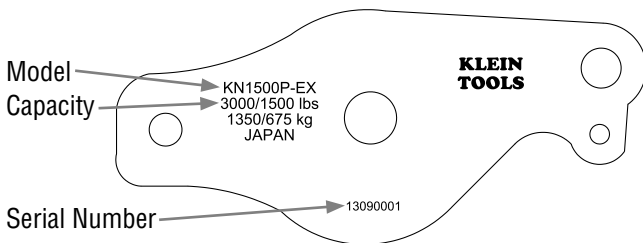

⚠ CAUTION: WRONG DIRECTION

Knob must be turned counterclockwise when taking in strap for the hoist to function correctly.

⚠ PRECAUCIÓN: DIRECCIÓN INCORRECTA

Para que el polipasto funcione correctamente, se debe girar la perilla en sentido contrario a las agujas del reloj al recoger la correa.

⚠ MISE EN GARDE : MAUVAIS SENS

La poignée doit être tournée dans le sens antihoraire au moment d'enrouler la courroie pour que le palan fonctionne correctement.

1370486 Rev. 12/17 A

KN1500P-EX

POLIPASTO DE MATRACA CON CORREA ENTRETEJIDA

KN1500P-EXH

POLIPASTO DE MATRACA CON CORREA ENTRETEJIDA Y ANILLOS

KN1600P-EX

POLIPASTO DE MATRACA CON CORREA ENTRETEJIDA DE LUJO



ESPECIFICACIONES GENERALES

Los productos KN1500P-EX, KN1500P-EXH Y KN1600P-EX de Klein Tools cumplen con la norma ASME B30.21-2014 para polipastos accionados manualmente con palanca (tipo correa entretrejida), y con la norma ASME B30.10-2014 para ganchos.

Línea simple

Capacidad de carga: 1500 lb (675 kg)
 Distancia de tracción: Máx.: 138" (3500 mm)
 Mín.: 20" (500 mm)



Doble línea

Capacidad de carga: 3000 lb (1350 kg)
 Distancia de tracción: Máx.: 79" (2000 mm)
 Mín.: 26" (700 mm)



⚠ PELIGRO: El polipasto NO es un instrumento aislante. Utilice una pieza aislante adecuada en serie con el polipasto para alcanzar distancias de trabajo apropiadas según la regulación de la OSHA subparte V, 1926.950 o siga las prácticas de trabajo de su compañía. Utilice vestimenta y guantes apropiados para el voltaje nominal si el mango debe oscilar cerca de líneas energizadas a una distancia menor que la especificada por la OSHA o su compañía.

REGULACIÓN DE LA OSHA SUBPARTE V, 1926.950 TABLA V-1			
Corriente alterna - Distancias mínimas			
Intervalo de voltaje (entre fases) - kilovoltio	Distancia de trabajo mínima	Intervalo de voltaje (entre fases) - kilovoltio	Distancia de trabajo mínima
2,1 a 15	2 pies 0 pulg.	161 a 169	3 pies 8 pulg.
15,1 a 35	2 pies 4 pulg.	230 a 242	5 pies 0 pulg.
35,1 a 46	2 pies 6 pulg.	345 a 362	7 pies 0 pulg.
46,1 a 72,5	3 pies 0 pulg.	500 a 552	11 pies 0 pulg.
72,6 a 121	3 pies 4 pulg.	700 a 765	15 pies 0 pulg.
138 a 145	3 pies 6 pulg.		

⚠ ADVERTENCIAS

Para KN1500P-EX, KN1500P-EXH y KN1600P-EX:

- El incumplimiento de estas instrucciones puede dar lugar a lesiones graves o mortales.
- No intente ajustar, reparar ni modificar ninguna pieza del polipasto.
- No levante una carga superior a la carga nominal.
- No accione el polipasto si no puede formar una línea recta con la dirección de la carga.
- No accione el polipasto si la correa entretrejida está retorcida, enredada o dañada.
- No accione el polipasto si está dañado o no funciona correctamente.
- No levante cargas con el polipasto.
- No utilice el polipasto para levantar personas.
- No utilice el polipasto para levantar cargas cuando haya personas debajo de estas.
- No accione el polipasto utilizando una extensión de la palanca.
- No quite ni tape las etiquetas de advertencia.

Además, para el KN1500P-EXH:

- Los anillos NO tienen capacidad de carga para tracción.
- Los anillos NO evitan choques eléctricos y su uso previsto es junto a pértigas de trabajo.

Además, para el KN1600P-EX:

- No utilice el polipasto con ningún mango que no sea el que especifica el fabricante.

ANTES DE OPERAR Y MANIOBRAR LA CARGA

Antes de operar el polipasto, asegúrese de que se cumplan las siguientes condiciones:

- La estructura de apoyo o los medios de anclaje tienen la misma capacidad de carga o una capacidad mayor que la del polipasto.
- El operador ha leído y comprendido toda la información incluida en este manual y está familiarizado con los controles operativos, las prácticas de elevación y las advertencias asociadas con el polipasto.
- Si es necesario realizar ajustes o reparaciones en el polipasto, infórmelo de inmediato a la persona designada.
- El polipasto solo se debe utilizar en ubicaciones en las que el operador puede estar fuera de la zona donde pende la carga.
- El operador no debe utilizar un polipasto que tiene un cartel que dice "fuera de servicio".
- El operador no debe intentar ajustar ni reparar el polipasto a menos que esté calificado para realizar tales ajustes o reparaciones.
- Los polipastos solo deben ser accionados por la fuerza manual de una persona.
- Los polipastos no deben ser accionados con una extensión del mango.
- El mango desmontable (en cat. n.º KN1600PEX) está correctamente colocado y calza a presión en su lugar.

Al maniobrar la carga, asegúrese de que se cumplan las siguientes condiciones:

- La correa entretejida del polipasto no está enredada alrededor de la carga.
- La carga está sujeta al gancho de carga por medios adecuados.
- La eslinga u otro dispositivo están correctamente colocados en la base (taza) del gancho. El cerrojo no debe soportar ninguna parte de la carga.
- No se aplica la carga en el punto del gancho.
- Antes de aplicar la carga, el operador se debe asegurar de que la correa entretejida no esté retorcida y de que sus distintas partes no estén enredadas unas con otras.
- El polipasto no se debe accionar hasta que el bloqueo de carga, la correa entretejida y el cuerpo del polipasto estén alineados directamente con la dirección de la carga para evitar tracciones laterales.
- El cuerpo o armazón del polipasto no debe ejercer presión contra ningún objeto ni contra la estructura de soporte.
- El operador no debe aplicar una carga superior a la carga nominal que figura en el polipasto o en el bloqueo de carga, salvo cuando se trate de pruebas debidamente autorizadas.
- Se debe prestar especial atención al balanceo de la carga y al enganche o la suspensión para evitar que la carga se deslice.
- El operador no debe liberar la palanca del polipasto hasta que la matraca y la uña estén enganchados, y la palanca esté en reposo.
- El operador no debe realizar ninguna actividad que desvíe su atención mientras opera el polipasto.
- El operador no debe aplicar una carga al polipasto hasta que él mismo y las demás personas no estén fuera de la zona donde pende la carga.
- El operador debe asegurarse de que la carga pasará sin tocar ningún obstáculo antes de moverla.
- La carga no se debe mover más de unas pocas pulgadas hasta que esté bien balanceada en la eslinga o dispositivo de elevación.
- Al iniciar la elevación o tracción, el operador debe mover la carga unas pocas pulgadas y luego examinar el polipasto para verificar que la acción de soporte de la carga es la adecuada. La operación solo debe continuar una vez que el operador haya verificado que el polipasto está funcionando correctamente.
- El polipasto no se debe utilizar para levantar, soportar o transportar personas.
- El operador no debe transportar ni sostener cargas sobre las personas.
- El operador no debe dejar abandonado el polipasto cargado a menos que haya medidas de precaución específicas y que estas se hayan implementado.
- Se debe tener especial cuidado al quitar una eslinga de la parte inferior de una carga depositada en el piso y bloqueada.

CARACTERÍSTICAS (TODOS LOS MODELOS)

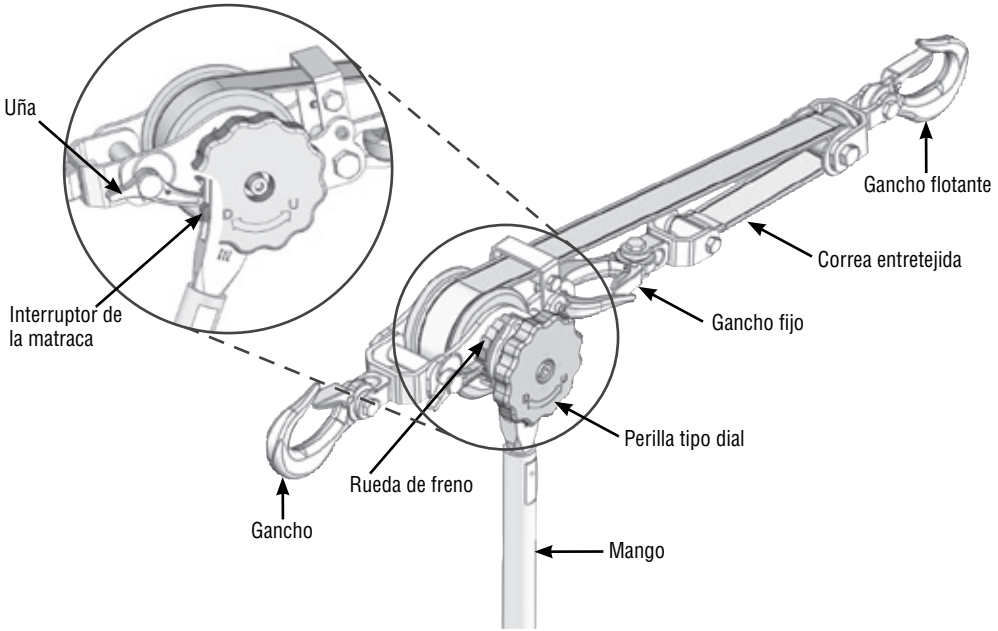

ANILLOS (SOLO KN1500P-EXH)

- El uso previsto de todos los anillos es soportar el peso del polipasto (13 lb 6 oz - 0,623 kg).
- Los anillos del gancho están diseñados para ayudar a posicionar y unir los ganchos a las piezas metálicas y agarres cuando se usan con pértigas de trabajo.
- El anillo del interruptor de la matraca está diseñado para ayudar a cambiar la posición del polipasto entre "D", "N" y "U", mientras se utiliza una pértiga de trabajo.
- El anillo del mango está diseñado para ayudar a soltar y tensar el huelgo cuando se usa con una pértiga de trabajo.

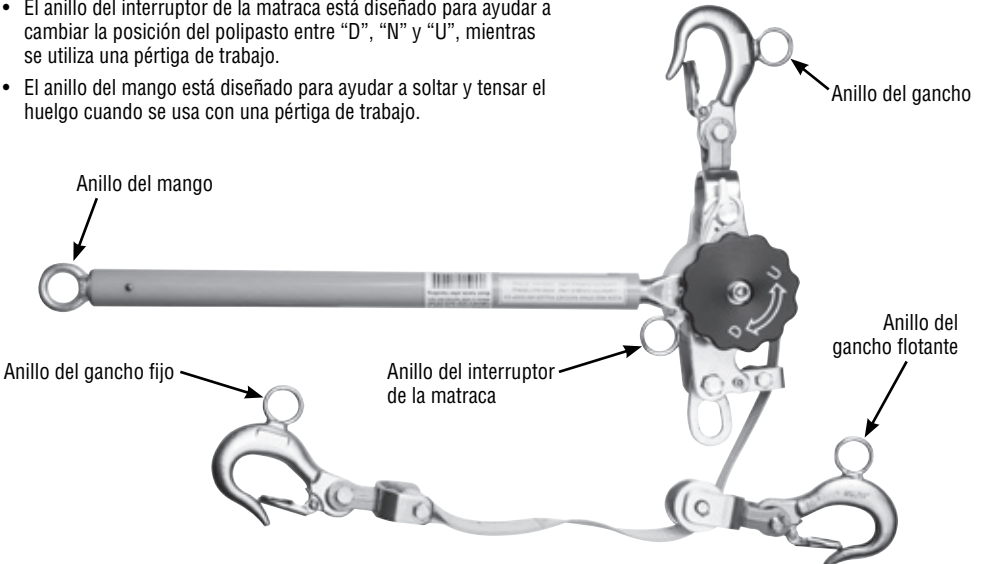

GANCHO Y MANGO DESMONTABLES (SOLO KN1600P-EX)

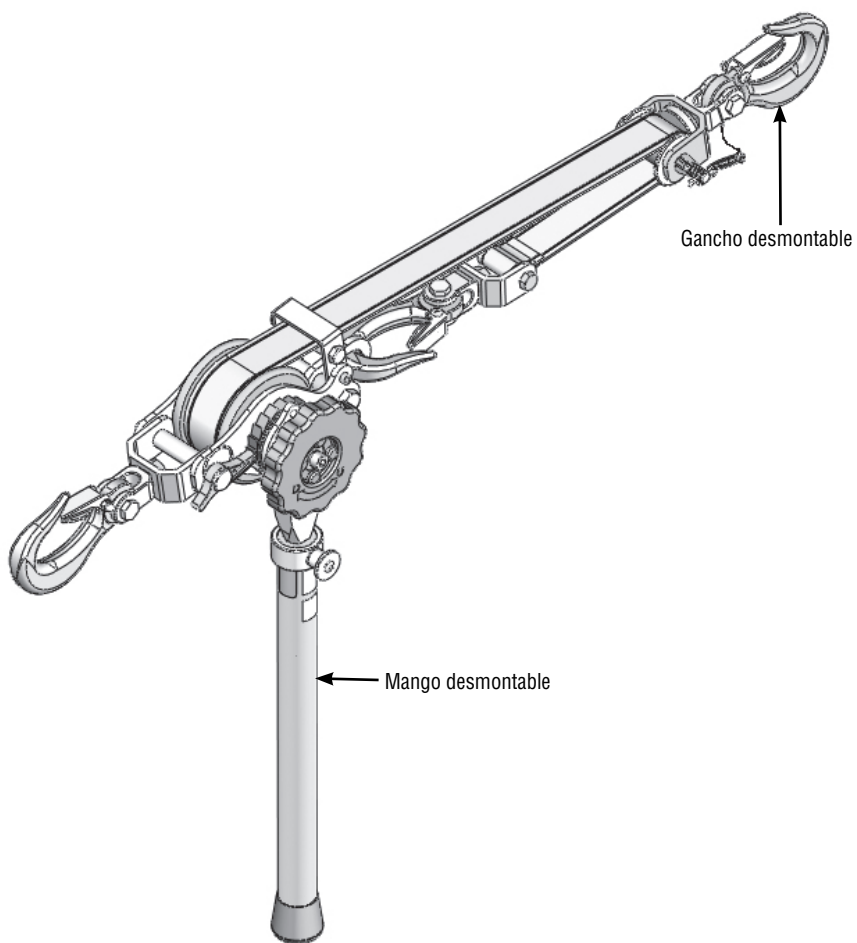

INSTRUCCIONES DE OPERACIÓN

Instalar el polipasto para una tracción de línea única o doble línea

1. **Línea única** – Solo el extremo del gancho fijo se debe sujetar a la carga.

ADVERTENCIA: NO sujete el gancho flotante a una carga en una tracción de línea única.

ADVERTENCIA: Nunca instale la correa entretejida en una posición de estrangulamiento sujetando los dos ganchos entre sí.

ADVERTENCIA: Asegúrese de que la eslinga u otro dispositivo estén correctamente asentados en la taza del gancho y que el cerrojo del gancho esté bien cerrado antes de comenzar la tracción. No utilice el cerrojo del gancho para soportar ninguna parte de la carga.

2. **Doble línea** – El extremo del gancho fijo se debe sujetar al ojal del cuerpo del extractor. El gancho flotante se debe sujetar a la carga.

Reinstalación del gancho flotante

1. Inserte el buje interno (cilindro metálico largo) en el buje externo (cilindro de nylon negro), y coloque una arandela a cada lado de los bujes.
2. Ubique las arandelas y los bujes en el interior de la horquilla del gancho y alinee todos los orificios.
3. Inserte el tornillo a través de la horquilla, las arandelas y los bujes. El extremo del tornillo con orificio debe estar visible del otro lado de la horquilla.
4. Apriete la tuerca de mariposa sobre el extremo expuesto que posee un orificio.
5. Inserte el lado recto de la chaveta de retén en el orificio del tornillo hasta que calce en su lugar.

Tirar hacia afuera la correa entretejida

1. Para liberar la tensión sobre la correa entretejida, mueva el interruptor de la matraca hacia la posición “D” en el mango.
2. Utilice el mango para accionar la matraca y dirigir la correa entretejida hacia adelante o fuera del tambor.
3. Para soltar con mayor rapidez, coloque la matraca en la posición neutral o “N”, desenganche la uña de la rueda de freno con una mano y tire de la correa entretejida con la otra mano.

PRECAUCIÓN: Durante el uso, deje no menos de dos vueltas de correa entretejida sobre el tambor mientras realiza la tracción.

PRECAUCIÓN: Cuando la correa entretejida esté desenrollada por completo, NO intente desenrollarla aún más. Podría dañarse la correa entretejida y/o el mecanismo de freno.

Cómo agregar tensión en la correa entretejida con una carga sujeta:

1. Mueva la matraca hacia arriba o a la posición “U”.
2. Utilice el mango para accionar la matraca y dirigir la correa entretejida hacia arriba o hacia la posición “U”. Continúe accionando la matraca hasta que la correa esté completamente tensa.

Cómo liberar tensión en la correa entretejida con una carga sujeta:

1. Coloque la matraca hacia abajo o en la posición “D”.
2. Accione la matraca hasta que se libere el freno de tensión (en general, después de una acción de matraca completa).
3. Una vez que el freno de tensión se libere, continúe accionando la matraca hasta que pueda desenganchar la carga de manera segura.

PRECAUCIÓN: NO desenganche la carga ni libere la tensión mientras el interruptor de la matraca se encuentra hacia arriba o en la posición “U”. Si lo hace, se bloqueará el mecanismo de freno. (Si se bloquea, vuelva a tensar la correa entretejida. Coloque el interruptor hacia abajo o en la posición “D” y accione la matraca para liberar el freno de tensión).

INSTRUCCIONES DE OPERACIÓN

Bobinar la correa entretejida

1. Para bobinar la correa entretejida, mueva el interruptor de la matraca hacia la posición "U" en el mango.
2. Utilice el mango para accionar la matraca y colocar la correa entretejida nuevamente sobre el tambor. **NOTA:** Si la correa entretejida está floja, se recomienda utilizar la perilla tipo dial para enrollarla.
3. Para un retorno más rápido, mueva el interruptor de la matraca a la posición neutral o "N" y rote manualmente la perilla tipo dial en la dirección de la posición "U" o hacia arriba.

ADVERTENCIA: NO intente desenrollar manualmente el tambor si hay una carga sujeta.

ADVERTENCIA: Si la correa está enrollada en la dirección equivocada, el gancho fijo NO SOPORTARÁ la carga, y la correa se desenrollará cuando se aplique tensión.

PRECAUCIÓN: Asegúrese de que la toma de la correa entretejida sobre el tambor esté siempre en dirección hacia arriba o hacia la posición "U".

La correa entretejida debe enrollarse en la dirección adecuada, a fin de que el gancho fijo funcione correctamente. Si la correa está enrollada de manera incorrecta, el gancho fijo NO SOPORTARÁ la carga, y la correa se desenrollará cuando se aplique tensión. Esto puede suceder cuando la correa se desenrolla completamente y se vuelve a enrollar en la dirección equivocada.

Cuando la correa entretejida esté completamente bobinada, gire la perilla tipo dial o el mango en sentido contrario a las agujas del reloj (dirección de la posición "U" marcada en la perilla) para volver a enrollar la correa entretejida. Cuando intente volver a enrollar en la dirección equivocada, se mostrará una etiqueta de advertencia. Consulte las imágenes a continuación.

Dirección CORRECTA de enrollamiento

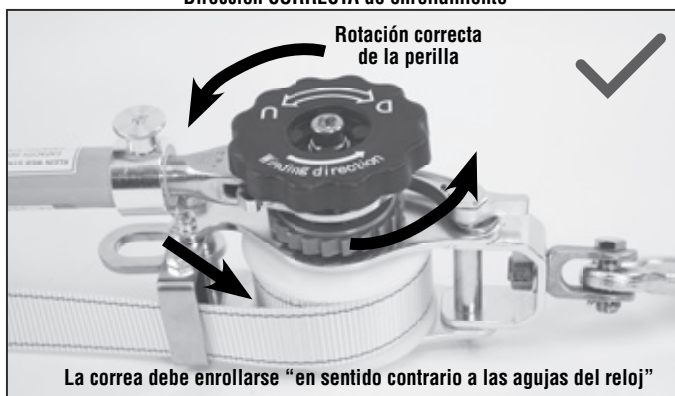

Dirección INCORRECTA de enrollamiento

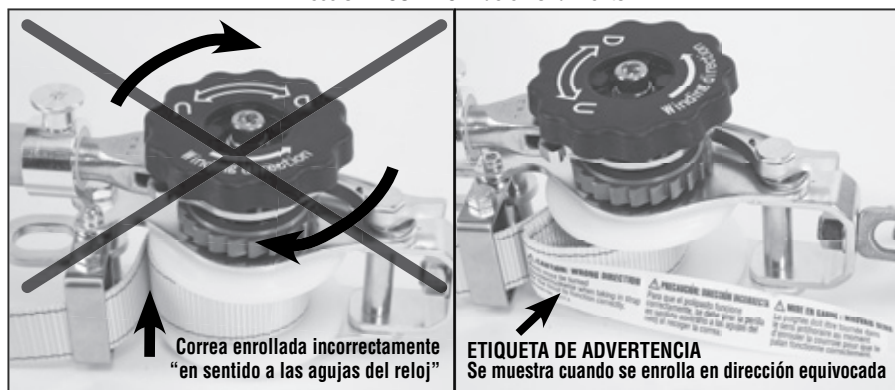

INSPECCIÓN DEL POLIPASTO

Se deben realizar inspecciones frecuentes y periódicas del polipasto de correa entretrejida según los intervalos descritos a continuación para garantizar su correcto funcionamiento y seguridad.

En las **inspecciones frecuentes** se requiere que el operador u otra persona designada realicen un examen visual (no se requieren registros). Si durante la inspección se hallan condiciones que constituyen un riesgo, la persona designada debe determinar si es necesario realizar una inspección más minuciosa. Las inspecciones frecuentes se deben realizar en los siguientes intervalos:

- Servicio normal: mensualmente
- Servicio pesado: semanalmente a mensualmente
- Servicio intensivo: diariamente a semanalmente
- Servicio especial o poco frecuente: según lo recomendado por la persona calificada antes y después de cada instancia.
- Los polipastos que han estado inactivos durante un mes o más, pero no más de un año, deben ser sometidos a una inspección frecuente antes de volver a ponerlos en servicio.

En las **inspecciones periódicas** se requiere que la persona designada realice una inspección visual y registre las condiciones externas del polipasto para proporcionar las bases para una inspección continua. Si durante la inspección se hallan condiciones que constituyen un riesgo, la persona designada debe determinar si es necesario desarmar el polipasto. Las inspecciones periódicas se deben realizar en los siguientes intervalos:

- Servicio normal: anualmente
- Servicio pesado: semestralmente
- Servicio intensivo: trimestralmente
- Servicio especial o poco frecuente: según lo recomendado por la persona calificada antes de la primera instancia y según lo indicado por la persona calificada para cualquier instancia subsiguiente.
- Los polipastos que han estado fuera de servicio durante un año o más deben ser sometidos a una inspección periódica antes de volver a ponerlos en servicio.

El siguiente cuadro detalla los elementos que se deben inspeccionar durante las inspecciones frecuentes y periódicas.

NOTA: Para su comodidad, al final de este manual de instrucciones se proporcionan varias páginas para registrar todas las inspecciones y tareas de mantenimiento periódicas.

Elemento de inspección	Servicio normal		Servicio pesado		Servicio intensivo	
	Visual Mensualmente	Registro Anualmente	Visual Semanalmente a mensualmente	Registro Semestralmente	Visual Diariamente a semanalmente	Registro Trimestralmente
Inspección frecuente						
Todos los mecanismos funcionales para detectar desajustes y ruidos inusuales	●		●		●	
Ganchos (según se indica en este manual)	●		●		●	
Funcionamiento del cerrojo del gancho, si se utiliza	●		●		●	
Correa entretrejida (según se indica en este manual)	●		●		●	
Palanca para detectar curvaturas, grietas, etc.	●		●		●	
Soporte del polipasto para detectar daños	●		●		●	

INSPECCIÓN DEL POLIPASTO

Elemento de inspección	Servicio normal		Servicio pesado		Servicio intensivo	
	Visual Mensualmente	Registro Anualmente	Visual Semanalmente a mensualmente	Registro Semestralmente	Visual Diariamente a semanalmente	Registro Trimestralmente
Inspección periódica						
Todos los requisitos de una inspección frecuente		●		●		●
Evidencia de tornillos, tuercas o remaches flojos		●		●		●
Evidencia de piezas gastadas, corroídas, rajadas o deformadas; por ejemplo, bloqueos de carga, carcasa de suspensión, palancas, accesorios de la correa entretrejida, horquillas, yugos, tornillos de suspensión, barras, engranajes, cojinetes lisos, pernos, rodillos y dispositivos de traba y apriete		●		●		●
Evidencia de daños en tuercas o collarines de retención del gancho, y en pernos y soldaduras o remaches utilizados para sujetar las piezas de retención		●		●		●
Evidencia de daños o desgaste excesivo de las ruedas dentadas de la carga		●		●		●
Evidencia de uñas, levas o matracas gastadas, o de resortes corroídos, estirados o rotos		●		●		●
Etiqueta que indica la capacidad de carga		●		●		●
Conexiones y terminaciones de la correa entretrejida		●		●		●

ADVERTENCIA: Si es necesario reparar el polipasto de correa entretrejida, todas las reparaciones DEBEN ser realizadas por Klein Tools o un centro de reparaciones autorizado. Consulte la sección Garantía y reparaciones de este manual para obtener más información.

INSPECCIÓN DE LA CORREA ENTRETEJIDA

Las correas entretrejidas también requieren inspecciones frecuentes y periódicas.

Inspecciones frecuentes: Las correas entretrejidas deben ser inspeccionadas visualmente antes de cada uso. El operador u otra persona designada deben examinarlas para detectar signos de:

- Que esté completada la fecha de puesta en servicio en la etiqueta de la correa
- Pérdida de firmeza o carbonización
- Quemaduras por ácidos o soda cáustica
- Salpicaduras de soldadura
- Costuras rotas
- Cortes o rasgaduras
- Ojales o accesorios dañados
- Desgaste abrasivo
- Nudos

ADVERTENCIA: Si en la correa entretrejida se detecta alguna de las condiciones mencionadas, retírela de servicio inmediatamente y comuníquese con Klein Tools o con un centro de reparaciones autorizado para su reemplazo.

Inspecciones periódicas: Una persona calificada debe determinar la frecuencia de estas inspecciones según ciertos factores como el uso, el entorno y la experiencia previa. No es necesario realizar las inspecciones en intervalos iguales y deben ser más frecuentes a medida que la correa entretrejida se aproxima al final de su vida útil.

PRECAUCIÓN: Recomendamos aumentar la frecuencia de las inspecciones si se detecta alguna de las siguientes condiciones:

- Conexiones muy gastadas
- Deformación de la estructura de la correa entretrejida
- Evidencia de daños ocasionados por el calor

ADVERTENCIA: Independientemente de su estado, la correa entretrejida debe ser reemplazada cada cinco (5) años una vez puesto en servicio el polipasto.

INSPECCIÓN DE LOS GANCHOS

Las inspecciones frecuentes y periódicas de los ganchos deben ser realizadas en el mismo momento en que se realizan las inspecciones del polipasto. Los ganchos se deben retirar del servicio para su reparación o reemplazo si se detecta alguna de las siguientes condiciones:

- Rajaduras, melladuras y grietas
- Cualquier signo de doblado o retorcimiento respecto del plano recto del gancho, que sea evidente visualmente
- Cualquier distorsión que cause un aumento en la abertura de los ganchos
- Cualquier cerrojo dañado o defectuoso que no cierre la abertura del gancho
- Evidencia de exposición excesiva al calor o signos de soldaduras no autorizadas
- Evidencia de alteraciones no autorizadas como taladrado, maquinado, rectificado u otras modificaciones
- Tuercas, tornillos, sujetadores, pasadores de sujeción o anillos de retención faltantes

MANTENIMIENTO DEL POLIPASTO

- Evite almacenar el polipasto de correa entretrejida en áreas que sean muy húmedas, tengan polvo o arena y estén expuestas a la luz solar directa.
- Si el polipasto se utiliza bajo una lluvia intensa o cerca de agua salada, limpie todas sus piezas (excepto el mango y la correa entretrejida) con un lubricante multiuso.
- No permita que el agua entre en contacto con el área de frenos. Si entrara en contacto con el agua, el freno podría endurecerse o dañarse. Si esto ocurre, es probable que antes de su almacenamiento o antes de volver a poner la unidad en servicio, se requiera un reacondicionamiento de fábrica.

MANTENIMIENTO DE LA CORREA ENTRETEJIDA

Almacene la correa entretrejida de modo que quede protegida de la suciedad, el aceite, el agua u otros materiales extraños que podrían dañarla o deteriorarla.

Examine para detectar evidencias de exposición al calor, carbonización, quemaduras por ácidos, contaminación con sustancias químicas o una abrasión excesiva:

Tipo de material	Exposición a calor excesivo	Exposición a sustancias químicas	Exposición a metal fundido o llamas	Exposición a pinturas o solventes	Exposición cerca de cables y equipos eléctricos vivos
Poliéster	Baja resistencia. Las fibras se vuelven quebradizas y se resecan, adoptan un color marrón y se rompen cuando se las dobla. No se debe utilizar en temperaturas superiores a 180 °F (82 °C).	Buena resistencia a sustancias químicas, incluido ácido clorhídrico, álcalis acuosos y muchos otros solventes. La exposición a productos químicos incompatibles puede dar lugar al cambio de color y de textura de la fibra, adquiriendo un aspecto similar a un manchado de color parduzco. Además, las fibras se volverán menos elásticas y presentarán resquebrajaduras transversales debido al doblado.	Baja resistencia. Las hebras de las fibras se fusionan y endurecen, volviéndose frágiles y brillosas.	Por lo general ofrece buena resistencia. Sin embargo, la pintura puede penetrar en el tejido y secarse. En consecuencia, las sogas se endurecen y se vuelven frágiles hasta que finalmente las fibras se rompen. Algunos solventes pueden afectar las fibras (consulte también "Exposición a sustancias químicas").	Bajo grado de protección (no tiene resistencia dieléctrica). No proporciona ninguna protección contra líneas o equipos eléctricos vivos.

ADVERTENCIA: Independientemente de su estado, la correa entretrejida debe ser reemplazada cada cinco (5) años una vez puesto en servicio el polipasto.

LUBRICACIÓN DEL POLIPASTO

Para que el engranaje de la matraca, la bola de tope y el área giratoria funcionen eficazmente, se deben lubricar regularmente con lubricante multiuso. Limpie y quite los excesos de lubricante.

ADVERTENCIA: NO aplique lubricante en el sistema de freno.

PRUEBAS

Los polipastos son probados por Klein Tools antes de su venta. No obstante, se deben realizar pruebas de funcionamiento si el polipasto ha sido alterado o reparado o si ha estado fuera de servicio durante 12 meses o más. Las pruebas deben ser realizadas por una persona designada y deben incluir lo siguiente:

- Se deben verificar todas las funciones del polipasto mientras se mantiene suspendido en el estado descargado.
- Luego de realizar las pruebas en el estado descargado, se debe aplicar una carga de al menos 100 lb (línea única) y 200 lb (doble línea) para verificar el correcto control de la carga.

En caso de que se hayan alterado, reemplazado o reparado las piezas de suspensión de carga, se deben realizar pruebas de carga estática o dinámica:

- Una persona calificada debe determinar la necesidad de estas pruebas.
- Se debe preparar y archivar un informe escrito de la prueba.
- La carga de prueba no debe ser inferior al 100 % de la carga nominal del polipasto ni superior al 125 % de la carga nominal del polipasto, a menos que lo recomiende el fabricante o una persona calificada.
- El reemplazo de la correa entretrejida está excluido de esta prueba de carga, pero se debe probar según las pruebas de funcionamiento detalladas anteriormente.
- Los anclajes o suspensiones de prueba deben ser aprobados por una persona calificada.

GARANTÍA Y REPARACIONES

Se garantiza que los polipastos con correa entretrejida de Klein y sus componentes, fabricados y vendidos para uso comercial o industrial, no presentarán defectos en materiales ni de mano de obra durante un año desde la fecha de compra. **EL PRODUCTO NO TIENE NINGUNA GARANTÍA IMPLÍCITA RESPECTO DE COMERCIABILIDAD O APTITUD.** A su criterio, Klein reparará o reemplazará el producto, o reembolsará el precio de compra de cualquier producto que no cumpla con esta garantía bajo condiciones normales de uso y servicio. En ningún caso, Klein será responsable por daños incidentales o consecuentes.

Si su producto Klein necesita reparaciones o usted desea obtener información sobre cómo ejercer sus derechos conforme a los términos de esta garantía, comuníquese con Klein Tools al 1-800-553-4676.

DEFINICIONES

Condiciones de funcionamiento anormales: condiciones del entorno que son desfavorables, dañinas y perjudiciales para el polipasto o para su funcionamiento, por ejemplo, temperatura ambiente excesivamente alta o extremadamente baja, exposición a las condiciones climáticas, humos corrosivos, atmósferas cargadas de polvo o humedad y ubicaciones peligrosas.

Persona designada: una persona seleccionada o designada por el empleador o un representante del empleador como persona competente para realizar tareas específicas.

Servicio pesado: servicio que implica el funcionamiento dentro del límite de carga nominal y que excede el servicio normal.

Servicio normal: servicio distribuido que implica el funcionamiento con cargas aleatoriamente distribuidas dentro del límite de carga nominal o cargas uniformes inferiores al 65 % de la carga nominal durante no más del 15 % del tiempo.

Persona calificada: una persona que, por poseer un título reconocido en un campo aplicable o un certificado de nivel profesional, o por su amplio conocimiento, capacitación y experiencia, ha demostrado certeramente la capacidad de resolver o solucionar problemas relacionados con la materia o el trabajo.

Servicio intensivo: servicio que implica un servicio normal o pesado con condiciones de funcionamiento anormales.

⚠ WARNING

TO AVOID SEVERE PERSONAL INJURY OR DEATH

DO NOT

- LIFT MORE THAN RATED LOAD.
- OPERATE DAMAGED OR MALFUNCTIONING HOIST.
- OPERATE HOIST WITH TWISTED, KINKED, DAMAGED WEB STRAP.
- OPERATE WHEN HOIST IS RESTRICTED FROM FORMING A STRAIGHT LINE WITH DIRECTION OF LOADING.
- LIFT PEOPLE OR LOADS OVER PEOPLE.
- LIFT USING HOIST.
- OPERATE HOIST WITH HANDLE EXTENSION OR HANDLE OTHER THAN THE ONE SPECIFIED BY MANUFACTURER.
- REMOVE OR OBSCURE WARNING LABELS.
- DO READ THE OPERATING MANUAL.

KLEIN WEB STRAP RATCHET PULLER
 CAPACITY: DOUBLE LINE 3000 lbs(1350kg)
 CAPACITY: SINGLE LINE 1500 lbs(675kg)

MFG DATE
 MO/YEAR 

IN SERVICE DATE

 Replace web-strap every 5 years

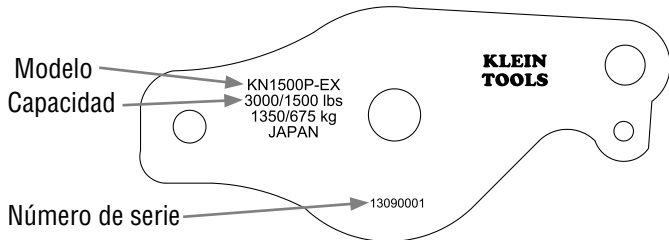

⚠ CAUTION: WRONG DIRECTION

Knob must be turned counterclockwise when taking in strap for the hoist to function correctly.

⚠ PRECAUCIÓN: DIRECCIÓN INCORRECTA

Para que el polipasto funcione correctamente, se debe girar la perilla en sentido contrario a las agujas del reloj al recoger la correa.

⚠ MISE EN GARDE : MAUVAIS SENS

La poignée doit être tournée dans le sens antihoraire au moment d'enrouler la courroie pour que le palan fonctionne correctement.

1370496 Rev. 12/17 A

KN1500P-EX

PALAN À LEVIER AVEC COURROIE EN FILET

KN1500P-EXH

PALAN À LEVIER AVEC COURROIE EN FILET ET ANNEAUX DE SUSPENSION

KN1600P-EX

PALAN À LEVIER AVEC COURROIE EN FILET DE LUXE



CARACTÉRISTIQUES GÉNÉRALES

Les palans à levier KN1500P-EX, KN1500P-EXH et KN1600P-EX de Klein Tools sont conformes à la norme ASME B30.21-2014 pour les palans actionnés manuellement (avec courroie en filet) et à la norme ASME B30.10-2014 pour les crochets.

Courroie simple

Charge nominale : 675 kg (1500 lb)
 Distance de traction : Max. : 3500 mm (138 po)
 Min. : 500 mm (20 po)



Courroie double

Charge nominale : 1350 kg (3000 lb)
 Distance de traction : Max. : 2000 mm (79 po)
 Min. : 700 mm (26 po)



⚠ DANGER : Le palan n'est PAS un élément isolant. Utiliser un élément isolant approprié en série avec le palan pour obtenir la distance de traction appropriée conformément à la réglementation OSHA, sous-partie V, 1926.950 ou selon les meilleures pratiques adoptées par votre entreprise. Utiliser des vêtements et des gants appropriés à la tension nominale si la poignée bascule plus près d'une ligne sous tension que la distance minimale indiquée par OSHA ou par votre entreprise.

RÉGLEMENTATION OSHA, SOUS-PARTIE V, 1926.950 TABLEAU V-1			
Courant alternatif – Distance minimale			
Plage de tension (entre phases), kilovolts	Distance d'utilisation minimale	Plage de tension (entre phases), kilovolts	Distance d'utilisation minimale
2,1 à 15	2 pi 0 po	161 à 169	3 pi 8 po
15,1 à 35	2 pi 4 po	230 à 242	5 pi 0 po
35,1 à 46	2 pi 6 po	345 à 362	7 pi 0 po
46,1 à 72,5	3 pi 0 po	500 à 552	11 pi 0 po
72,6 à 121	3 pi 4 po	700 à 765	15 pi 0 po
138 à 145	3 pi 6 po		

⚠ AVERTISSEMENTS

Pour les modèles KN1500P-EX, KN1500P-EXH et KN1600P-EX :

- Le non-respect des instructions suivantes pourrait entraîner de graves blessures ou la mort.
- Ne pas tenter d'ajuster, de réparer ou de modifier une quelconque partie du palan.
- Ne pas soulever une charge supérieure à la charge nominale.
- Ne pas utiliser le palan lorsqu'il ne peut pas être orienté en ligne droite avec la charge.
- Ne pas utiliser le palan lorsque la courroie en filet est tordue, déformée ou endommagée.
- Ne pas utiliser un palan endommagé ou défectueux.
- Ne pas utiliser le palan pour soulever des charges.
- Ne pas utiliser le palan pour soulever des personnes.
- Ne pas utiliser le palan pour soulever des charges au-dessus de personnes.
- Ne pas utiliser le palan avec une rallonge fixée à la poignée.
- Ne pas retirer ou masquer les étiquettes d'avertissements.

Autres avertissements pour KN1500P-EXH :

- Les anneaux de suspension ne sont PAS conçus pour tirer des charges.
- Les anneaux de suspension ne protègent PAS contre les chocs électriques et sont conçus pour être utilisés avec une perche isolante.

Autres avertissements pour KN1600P-EX :

- Ne pas utiliser le palan avec une poignée autre que celle indiquée par le fabricant.

AVANT D'UTILISER LE PALAN ET DE MANIPULER LA CHARGE

Avant d'utiliser le palan, s'assurer de remplir les conditions suivantes :

- La structure de soutien ou le dispositif d'ancrage doivent avoir une capacité de charge égale ou supérieure à celle du palan.
- L'opérateur a lu et compris toutes les informations comprises dans le présent manuel et est familier avec l'utilisation de l'appareil, les pratiques de levage et les avertissements associés à l'utilisation du palan.
- S'il est nécessaire d'effectuer des réparations ou d'apporter des ajustements au palan, en informer sans délai la personne désignée.
- Le palan ne doit être utilisé qu'à un emplacement où l'opérateur peut s'éloigner de la charge.
- L'utilisateur ne doit pas utiliser un palan portant une étiquette « Hors service ».
- L'opérateur ne devrait pas tenter d'ajuster ou de réparer le palan, sauf s'il est qualifié pour effectuer de telles actions.
- Les palans ne devraient être actionnés manuellement que par une seule personne.
- Les palans ne devraient pas être actionnés à l'aide d'une rallonge fixée à la poignée.
- La poignée amovible (sur n° cat. KN1600P-EX) est complètement enfoncée et bien enclenchée.

Lors de la manipulation de la charge, s'assurer de remplir les conditions suivantes :

- La courroie en filet du palan n'est pas enroulée autour de la charge.
- La charge est fixée au crochet à l'aide d'un dispositif approprié.
- L'élingue ou un autre dispositif est installé de manière adéquate dans la base (creux) du crochet. Le loquet ne devrait pas supporter, même partiellement, la charge.
- La charge n'est pas appliquée à la pointe du crochet.
- Avant d'appliquer la charge, l'opérateur devrait s'assurer que la courroie du palan n'est pas entortillée ou que différentes parties de la courroie ne sont pas emmêlées.
- Le palan ne devrait pas être utilisé jusqu'à ce que le patin de chargement, la courroie en filet et le corps du palan soient parallèles à la direction de traction, pour éviter une traction latérale.
- Le corps ou le cadre du palan n'est pas en contact avec un objet ou avec la structure de soutien.
- L'opérateur ne devrait pas appliquer de charge dépassant la charge nominale indiquée sur le palan ou sur le patin de chargement, sauf lors de tests dûment autorisés.
- Une attention particulière devrait être portée à l'équilibrage de la charge et à l'attache et à l'élingage, pour prévenir le glissement de la charge.
- L'opérateur ne devrait pas relâcher le levier de levage jusqu'à ce que le cliquet d'arrêt soit enclenché et le levier soit immobile.
- L'opérateur ne devrait pas prendre part à des activités pouvant détourner son attention lorsqu'il utilise le palan.
- L'opérateur ne devrait pas appliquer de charge au palan avant que toutes les personnes présentes, y compris l'opérateur, se soient éloignées de la charge.
- L'opérateur a bien vérifié que la charge est dégagée de tout obstacle avant de la déplacer.
- La charge ne devrait pas être déplacée de plus de quelques centimètres, jusqu'à ce qu'elle soit bien équilibrée dans l'élingue ou dans le dispositif de levage.
- Lorsqu'il commence à tirer ou à soulever un objet, l'opérateur devrait déplacer la charge de quelques centimètres, puis vérifier le palan pour s'assurer que la charge est maintenue solidement en place. L'utilisation ne devrait se poursuivre qu'après que l'opérateur a vérifié le bon fonctionnement du palan.
- Le palan ne devrait pas être utilisé pour soulever, soutenir ou transporter des personnes.
- L'opérateur ne devrait pas soulever ou tenir des charges au-dessus de personnes.
- L'opérateur ne devrait pas laisser un palan chargé sans surveillance, sauf si des précautions précises ont été mises en place et respectées.
- Une vigilance particulière devra être apportée lorsqu'on retire une élingue sous une charge au sol et bloquée.

CARACTÉRISTIQUES (TOUS LES MODÈLES)

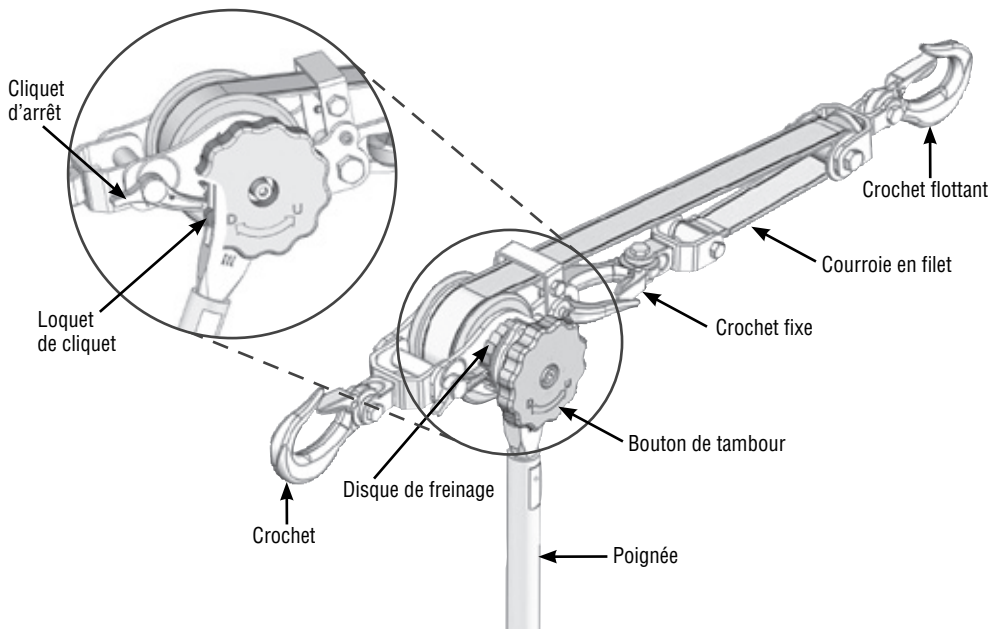

ANNEAUX DE SUSPENSION (KN1500P-EXH SEULEMENT)

- Tous les anneaux de suspension sont conçus pour supporter le poids du palan (0,623 kg – 13 lb 6 oz).
- Les anneaux de suspension sur les crochets sont conçus pour faciliter le déplacement et la fixation des crochets au matériel et aux poignées, lorsqu'une perche isolante est utilisée.
- L'anneau du loquet de cliquet est conçu pour faciliter la sélection des positions « D », « N » et « U » lorsqu'une perche isolante est utilisée.
- L'anneau du manche est conçu pour le dégager et éliminer du jeu lorsqu'une perche isolante est utilisée.

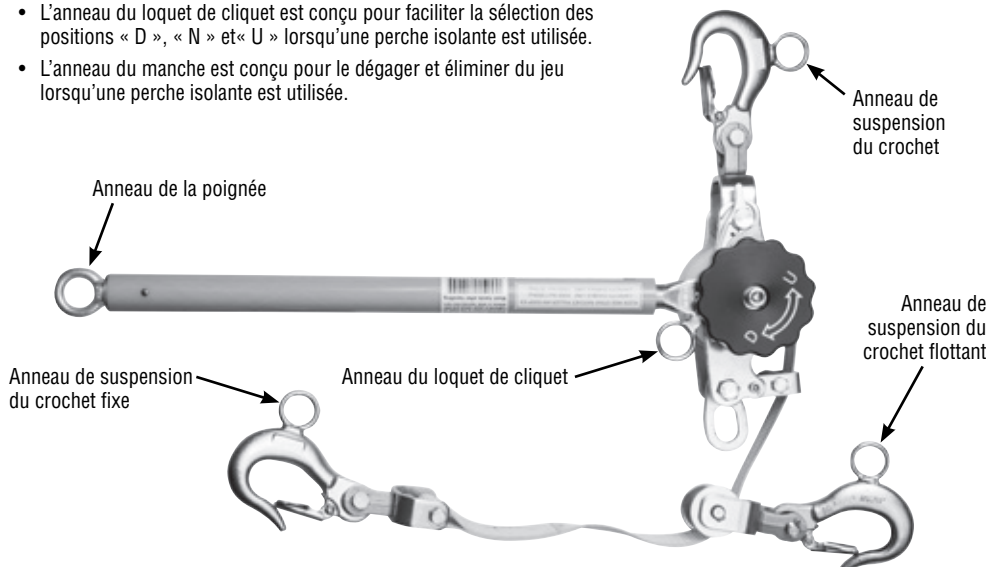

CROCHET ET POIGNÉE AMOVIBLES (KN1600P-EX SEULEMENT)

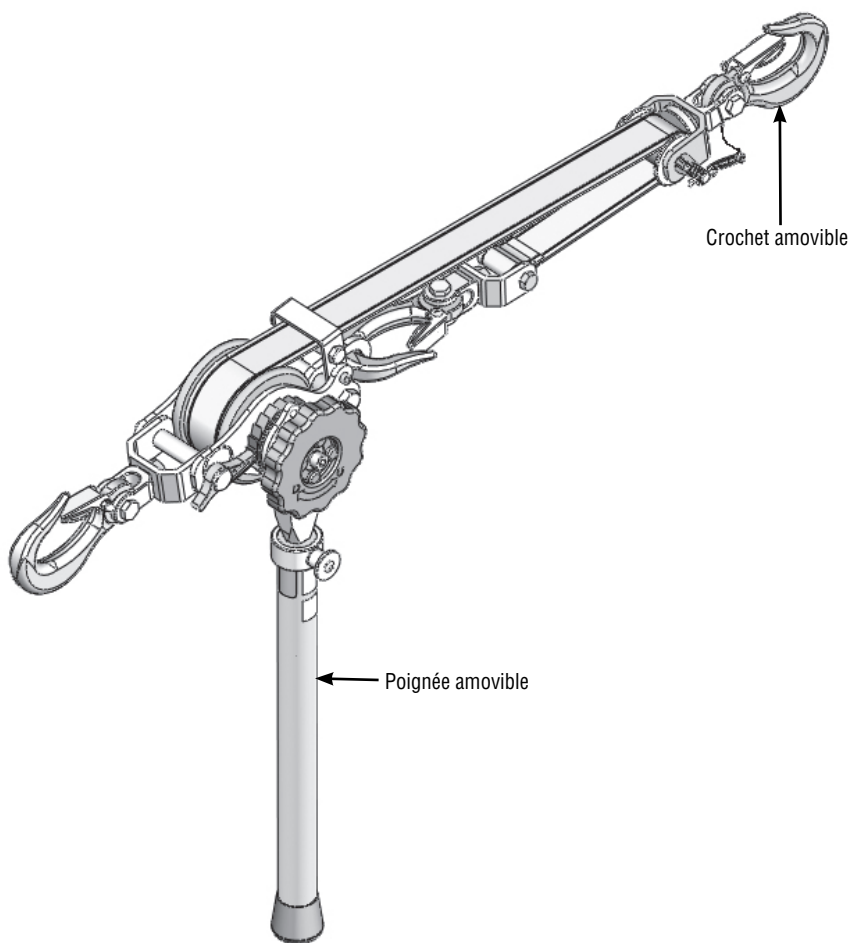

INSTRUCTIONS D'UTILISATION

Montage du palan pour un fonctionnement à courroie simple ou double.

1. **Courroie simple** – Seul le crochet à extrémité fixe devrait être accroché à la charge.

AVERTISSEMENT : Ne PAS fixer un crochet flottant à une charge pour une utilisation à courroie simple.

AVERTISSEMENT : Ne jamais monter la courroie en filet en position fermée en refermant les deux crochets l'un sur l'autre.

AVERTISSEMENT : S'assurer que l'élingue ou un autre dispositif est installé correctement dans la base du crochet et que le linguet du crochet est fermé avant d'actionner le palan. Ne pas utiliser le linguet du crochet pour supporter une partie de la charge.

2. **Courroie double** – Le crochet à extrémité fixe devrait être fixé à l'anneau sur le corps de l'outil de traction. Le crochet flottant devrait être fixé à la charge.

Réinstallation du crochet flottant

1. Insérer la bague interne (long cylindre métallique) dans la bague externe (cylindre noir en nylon) et insérer une rondelle de chaque côté des bagues.
2. Placer les rondelles et les bagues à l'intérieur de l'œillet de suspension du crochet, et aligner tous les trous.
3. Insérer le boulon à l'intérieur de l'œillet de suspension, des rondelles et des bagues. L'extrémité dotée d'un trou du boulon devrait être visible de l'autre côté de l'œillet de suspension.
4. Serrer l'écrou à oreilles sur l'extrémité dotée d'un trou du boulon ainsi exposée.
5. Insérer le côté droit de la goupille fendue dans le trou du boulon, jusqu'à ce qu'elle soit enclenchée.

Dégagement de la courroie en filet

1. Pour relâcher la tension sur la courroie en filet, placer le loquet du cliquet à la position « D » sur la poignée.
2. Utiliser la poignée pour actionner le cliquet et tirer la courroie en filet vers l'avant ou hors du tambour.
3. Pour obtenir des résultats plus rapides, régler le cliquet à la position « N » (Neutre), dégager le cliquet du disque de freinage avec une main et tirer la courroie en filet avec l'autre main.

MISE EN GARDE : Lorsque l'appareil est en utilisation, toujours laisser au moins deux tours de courroie sur le tambour pour effectuer une traction.

MISE EN GARDE : Lorsque la courroie en filet est complètement filée, ne PAS tenter de dérouler encore plus la courroie. Cela pourrait endommager la courroie en filet ou le mécanisme de freinage.

Augmentation de la tension de la courroie en filet lorsqu'une charge est fixée :

1. Placer le cliquet à la position « U » (Haut).
2. Utiliser la poignée pour actionner le cliquet et tirer la courroie en filet vers le haut ou vers le « U ». Continuer à actionner le cliquet vers le haut jusqu'à ce que la courroie soit complètement tendue.

Réduction de la tension de la courroie en filet lorsqu'une charge est fixée :

1. Placer le cliquet à la position « D » (Bas).
2. Actionner le cliquet vers le bas jusqu'à ce que le frein de tension se dégage (habituellement après un seul mouvement complet du cliquet).
3. Lorsque le frein de tension est relâché, continuer à actionner le cliquet vers le bas jusqu'à ce qu'il soit possible de décrocher la charge de manière sécuritaire.

MISE EN GARDE : Ne PAS décrocher la charge ou relâcher la tension lorsque le loquet du cliquet est à la position « U » (Haut). Cela aurait pour effet de bloquer le mécanisme de freinage. (S'il est bloqué, remettre la tension sur la courroie en filet. Régler le cliquet à la position « D » et actionner le cliquet vers le bas pour relâcher le frein de tension.)

INSTRUCTIONS D'UTILISATION

Rembobinage de la courroie en filet

1. Pour rembobiner la courroie en filet, placer le loquet du cliquet à la position « U » sur la poignée.
2. Utiliser la poignée pour actionner le cliquet et enrôler la courroie en filet sur le tambour. **REMARQUE** : S'il n'y a aucune tension sur la courroie en filet, il est recommandé d'utiliser le bouton du tambour pour enrôler la courroie.
3. Pour un retour plus rapide, régler le cliquet à la position « N » (Neutre) et faire pivoter manuellement le bouton du tambour dans la direction « U » (Haut).

AVERTISSEMENT : Ne PAS tenter de dérouler manuellement la courroie sur le tambour si une charge est accrochée

AVERTISSEMENT : Si la courroie en filet est rembobinée dans le mauvais sens, le palan NE PEUT PAS retenir la charge, et la courroie se déroule dès qu'une tension est appliquée.

MISE EN GARDE : S'assurer que le tendeur de courroie sur le tambour est toujours dans la direction « U » (Haut).

La courroie en filet doit être rembobinée dans le bon sens pour que le palan fonctionne correctement. Si la courroie en filet est incorrectement rembobinée, le palan NE PEUT PAS retenir la charge et la courroie se déroule dès qu'une tension est appliquée. Ce problème survient lorsque la courroie est complètement déroulée, puis rembobinée dans le mauvais sens.

Lorsque la courroie en filet est complètement déroulée, tourner le bouton du tambour ou la poignée en sens antihoraire (vers le « U » indiqué sur le bouton) pour la rembobiner. Si le rembobinage s'effectue dans le mauvais sens, une étiquette d'avertissement apparaît. Voir les illustrations ci-dessous.

Rembobinage dans le BON sens

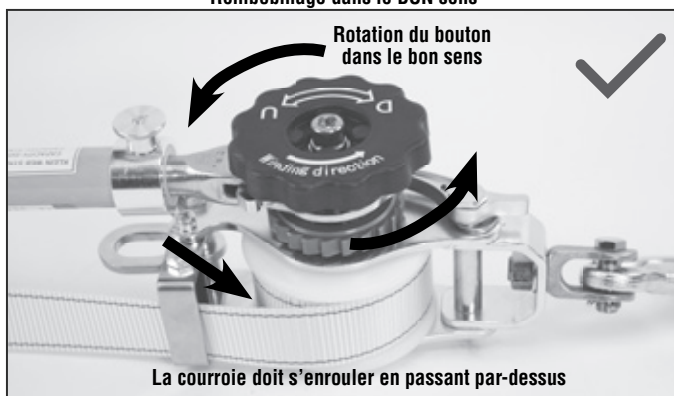

Rembobinage dans le MAUVAIS sens

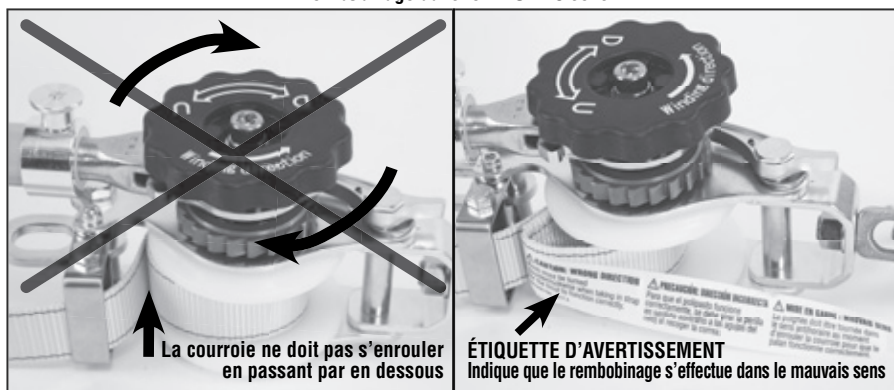

INSPECTION DU PALAN

Il importe d'effectuer des inspections fréquentes et périodiques de la courroie à filet du palan, à la fréquence indiquée ci-dessous, pour garantir le bon fonctionnement et la sécurité de l'appareil.

Les inspections fréquentes nécessitent un examen visuel (il n'est pas nécessaire de garder un registre) par l'opérateur ou par une autre personne désignée. Si un problème identifié lors de l'inspection constitue un danger, la personne désignée doit déterminer si une inspection détaillée est nécessaire. Il faut mener des inspections fréquentes aux intervalles suivants :

- Service normal : mensuel
- Service intensif : hebdomadaire à mensuel
- Service sévère : quotidien à hebdomadaire
- Service spécial ou occasionnel : comme recommandé par une personne qualifiée, avant et après chaque utilisation.
- Les palans n'ayant pas été utilisés pendant plus d'un mois, mais pendant moins d'un an, doivent subir une inspection fréquente avant leur remise en service.

Les inspections périodiques comprennent une inspection visuelle menée par une personne désignée, qui consigne ses observations sur l'état superficiel du palan, offrant une base pour l'inspection continue. Si un problème identifié lors de l'inspection constitue un danger, la personne désignée doit déterminer s'il est nécessaire de désassembler le palan. Il faut mener des inspections périodiques aux intervalles suivants :

- Service normal : annuel
- Service intensif : semestriel
- Service sévère : trimestriel
- Service spécial ou occasionnel : comme recommandé par une personne qualifiée avant la première occurrence et selon les indications de la personne qualifiée pour les occurrences subséquentes.
- Les palans n'ayant pas été utilisés pendant un an ou plus doivent passer une inspection périodique avant leur remise en service.

Les tableaux suivants donnent le détail des éléments qui doivent être inspectés durant les inspections fréquentes et périodiques.

REMARQUE : Pour une question de commodité, plusieurs pages ont été insérées à la fin de ce manuel d'utilisation afin de tenir un registre de toutes les inspections périodiques et les réparations effectuées.

Élément d'inspection	Service normal		Service intensif		Service sévère	
	Signal visuel Mensuel	Registre Annuel	Signal visuel Hebdomadaire à mensuel	Registre Semestriel	Signal visuel Quotidien à hebdomadaire	Registre Trimestriel
Inspection fréquente						
Tous les mécanismes fonctionnels pour déceler un dérèglement et des bruits inhabituels	●		●		●	
Crochets (comme désignés dans le présent manuel)	●		●		●	
Fonctionnement du linguet du crochet, si utilisé	●		●		●	
Courroie en filet (comme désignée dans le présent manuel)	●		●		●	
Levier pour déceler des plis, des fissures, etc.	●		●		●	
Le support du palan pour déterminer s'il est endommagé	●		●		●	

INSPECTION DU PALAN

Élément d'inspection	Service normal		Service intensif		Service sévère	
	Signal visuel Mensuel	Registre Annuel	Signal visuel Hebdomadaire à mensuel	Registre Semestriel	Signal visuel Quotidien à hebdomadaire	Registre Trimestriel
Inspection périodique						
Exigences en matière d'inspection fréquente		●		●		●
Indice de boulons, écrous ou rivets desserrés		●		●		●
Des indices laissant croire que des pièces sont usées, rouillées, fissurées ou tordues sur les patins de chargement, le boîtier de suspension, les poignées, les fixations des courroies en filet, les œillets de suspension, les manilles, les boulons de suspension, les arbres, les engrenages, les paliers, les tiges, les roulements et les dispositifs de verrouillage et d'engagement du frein		●		●		●
Des signes de dommages aux boulons de retenue ou aux collets, aux tiges, aux soudures ou aux rivets utilisés pour fixer les organes de maintien		●		●		●
Des signes de dommages ou d'usure excessive aux pignons de charge		●		●		●
Des indices de cliquets d'arrêt, cames ou cliquets usés; des ressorts de cliquet corrodés, étirés ou brisés		●		●		●
Étiquette indiquant la charge nominale		●		●		●
Les raccords d'extrémité et les extrémités de la courroie en filet		●		●		●

AVERTISSEMENT : S'il est nécessaire de réparer le palan à courroie en filet, toutes les réparations DOIVENT être effectuées par Klein Tools ou par un centre de réparation autorisé. Consulter la section Garantie et réparations du présent manuel pour plus d'informations.

INSPECTION DE COURROIE EN FILET

Les courroies en filet nécessitent également des inspections fréquentes et périodiques.

Inspections fréquentes : Avant chaque utilisation, il faut inspecter visuellement les courroies en filet. L'opérateur ou une autre personne désignée devrait chercher à déceler des signes de :

- L'étiquette indiquant la date de mise en service de la courroie est remplie
- Fonte ou carbonisation
- Brûlures par l'acide ou la corrosion
- Projection de soudure
- Couture brisée
- Coupures ou déchirures
- Anneaux ou raccords endommagés
- Usure par abrasion
- Nœuds

AVERTISSEMENT : Si la courroie en filet présente l'une des conditions ci-dessus, la retirer immédiatement et communiquer avec Klein Tools ou un centre de réparations autorisé pour remplacer la courroie en filet.

Inspections périodiques : La fréquence de ces inspections devrait être déterminée par une personne qualifiée et fondée sur des facteurs tels l'utilisation, l'environnement et l'expérience accumulée. Il n'est pas nécessaire d'effectuer des inspections à intervalle régulier et les inspections devraient être plus fréquentes lorsque la courroie en filet est sur le point d'atteindre la fin de sa durée de vie utile.

MISE EN GARDE : Il est recommandé d'augmenter la fréquence des inspections si l'une des conditions suivantes est constatée :

- Des raccords d'extrémité extrêmement usés
- Une torsion dans la structure de la courroie en filet
- Des signes de dommages causés par la chaleur

AVERTISSEMENT : La courroie en filet devrait être remplacée, sans égard à sa condition, cinq (5) ans après la mise en service du palan.

INSPECTION DES CROCHETS

Les inspections fréquentes et périodiques sur les crochets devraient être effectuées au même moment que les inspections correspondantes sur le palan. Les crochets devraient être retirés et réparés ou remplacés si l'un de problèmes suivants est constaté :

- Des fissures, des entailles et des rayures
- Toute déformation ou torsion visible sur le plan du crochet, lorsqu'il n'est pas replié
- Toute distorsion causant une augmentation de l'ouverture de gorge
- Tout linguet endommagé ou défectueux, qui ne se referme pas sur l'ouverture du crochet
- Des signes d'exposition excessive à la chaleur ou de soudure non autorisée
- Des signes de modifications non autorisées, par exemple perçage, usinage, sablage ou autres modifications
- Un écrou, un boulon, un dispositif de fixation, une tige de retenue ou un anneau est manquant

ENTRETIEN DU PALAN

- Éviter d'entreposer le palan à courroie en filet dans des endroits : très humides, poussiéreux, exposés au sable ou à la lumière directe du soleil.
- Si le palan est utilisé sous la pluie ou près de l'eau salée, nettoyer toutes les pièces du palan (à l'exception de la poignée et de la courroie en filet) avec un lubrifiant tout usage.
- Ne pas permettre à de l'eau d'entrer en contact avec la zone de freinage. L'eau pourrait faire durcir le frein ou provoquer une défectuosité. Le cas échéant, il pourrait être nécessaire de retourner l'appareil à l'usine pour une révision, avant le rangement ou l'utilisation.

ENTRETIEN DE COURROIE EN FILET

Ranger la courroie en filet à l'abri de la saleté, de l'huile, de l'eau et d'autres matériaux pouvant endommager la courroie ou la détériorer.

Inspecter pour déceler des indices d'exposition à une chaleur excessive, de carbonisation, de brûlures par l'acide, de contamination chimique ou d'abrasion excessive, comme suit :

Type de matériau	Exposition à une chaleur excessive	Exposition aux produits chimiques	Exposition à du métal fondu ou à une flamme	Exposition à des peintures ou à des solvants	Exposition près de circuits et équipements électriques sous tension
Polyester	Faible résistance. Les fibres deviennent fragiles et se ratatineront, deviendront brunes et casseront lorsque repliées. Ne devrait pas être utilisé à une température supérieure à 82 °C (180 °F).	Bonne résistance à la plupart des produits chimiques, notamment l'acide chlorhydrique, les alcalis en solution aqueuse et bien d'autres solvants. L'exposition à des produits chimiques incompatibles peut modifier la couleur et la texture, en créant une tache brunâtre ou une décoloration. De plus, les fibres deviennent moins élastiques et des fissures transversales, causées par la flexion, apparaissent.	Faible résistance. Les brins de fibre fusionnent et deviennent durs, cassants et brillants.	Offre généralement une bonne résistance. Toutefois, la peinture peut pénétrer dans la trame du tissu et sécher. Cela peut rendre le filet dur et cassant et finir par briser les fibres. Certains solvants peuvent avoir un effet sur les fibres (voir aussi « Exposition aux produits chimiques »).	Mauvaise protection (aucune rigidité diélectrique). N'offre aucune protection à l'exposition à des circuits ou des équipements électriques sous tension.

AVERTISSEMENT : La courroie en filet devrait être remplacée, sans égard à sa condition, cinq (5) ans après la mise en service du palan.

LUBRIFICATION DU PALAN

Lubrifier les parties mobiles, le butoir et les parties rotatives avec un lubrifiant tout usage pour les garder en bon état de fonctionnement. Essuyer tout excédent.

AVERTISSEMENT : Ne PAS appliquer de lubrifiant au système de freinage.

TEST

Klein Tools teste les palans avant leur mise en vente. Cependant, les palans nécessitent des tests fonctionnels s'ils ont été altérés, réparés ou n'ont pas été en service au cours des 12 derniers mois ou plus. Les tests devraient être exécutés par une personne désignée et devraient comprendre :

- Vérifier toutes les fonctions du palan, lorsqu'il n'y a pas de charge en suspension.
- Après avoir testé l'appareil sans charge, appliquer une charge d'au moins 100 lb (courroie simple) et de 200 lb (courroie double) au palan pour vérifier le contrôle de charge.

Un palan dont les pièces de suspension de charge ont été modifiées, remplacées ou réparées devrait passer un test de charge dynamique :

- Une personne qualifiée devrait déterminer s'il est nécessaire d'effectuer ce test.
- Un rapport de test devrait être rédigé et placé dans un dossier.
- La charge de test ne devrait pas être inférieure à 100 % de la charge nominale du palan ou supérieure à 125 % de la charge nominale du palan, sauf si le fabricant ou une personne qualifiée en fait la recommandation.
- Le remplacement de la courroie en filet n'est pas pris en compte par ce test, mais la courroie devrait être testée conformément aux tests de fonctionnement présentés ci-dessus.
- Les ancrages ou suspensions de test doivent être approuvés par une personne qualifiée.

GARANTIE ET RÉPARATIONS

Les palans à courroie en filet et les composants fabriqués par Klein et vendus à des fins commerciales ou industrielles sont garantis exempts de tout défaut, tant dans les matériaux utilisés que dans leur fabrication, pendant un an à partir de la date d'achat. **AUCUNE GARANTIE DE COMMERCIALITÉ NI D'ADAPTATION À UNE FIN PARTICULIÈRE NE S'APPLIQUE.** À sa discrétion, Klein réparera, remplacera ou remboursera le prix d'achat de tout produit qui ne respecterait pas cette garantie dans des conditions normales d'utilisation et d'entretien. Klein ne peut en aucun cas être tenu responsable de dommages accessoires ou indirects.

Si votre produit Klein nécessite des réparations ou pour obtenir de l'information sur la façon d'exercer vos droits en vertu des conditions de cette garantie, veuillez communiquer avec Klein Tools au 1-800-553-4676.

DÉFINITIONS

Conditions de fonctionnement anormales : conditions environnementales défavorables, néfastes ou préjudiciables à l'utilisation d'un palan, par exemple, des températures ambiantes très élevées ou très basses, l'exposition aux intempéries, à des fumées corrosives, à des atmosphères riches en humidité ou en poussière et l'utilisation à des emplacements comportant des dangers.

Personne désignée : une personne sélectionnée ou assignée par l'employeur ou le représentant de l'employeur comme étant compétent pour exécuter des tâches précises.

Service intensif : service qui implique le fonctionnement à l'intérieur des limites de charge nominale et dépassant le service normal.

Service normal : service réparti qui implique le fonctionnement avec des charges réparties au hasard à l'intérieur des limites de charge nominale, ou des charges uniformes représentant moins de 65 % de la charge nominale, et ce, pas plus de 15 % du temps.

Personne qualifiée : une personne possédant un diplôme reconnu dans un champ pertinent, un certificat professionnel ou, grâce à ses connaissances étendues, sa formation et son expérience, qui a démontré avec succès sa capacité à identifier ou résoudre des problèmes liés à un domaine d'application.

Service sévère : service qui implique le service normal ou intensif avec des conditions de fonctionnement anormales.

⚠ WARNING

TO AVOID SEVERE PERSONAL INJURY OR DEATH

DO NOT

- LIFT MORE THAN RATED LOAD.
- OPERATE DAMAGED OR MALFUNCTIONING HOIST.
- OPERATE HOIST WITH TWISTED, KINKED, DAMAGED WEB STRAP.
- OPERATE WHEN HOIST IS RESTRICTED FROM FORMING A STRAIGHT LINE WITH DIRECTION OF LOADING.
- LIFT PEOPLE OR LOADS OVER PEOPLE.
- LIFT USING HOIST.
- OPERATE HOIST WITH HANDLE EXTENSION OR HANDLE OTHER THAN THE ONE SPECIFIED BY MANUFACTURER.
- REMOVE OR OBSCURE WARNING LABELS.
- DO READ THE OPERATING MANUAL.

KLEIN WEB STRAP RATCHET PULLER
 CAPACITY: DOUBLE LINE 3000 lbs(1350kg)
 CAPACITY: SINGLE LINE 1500 lbs(675kg)

MFG DATE
 MO/YEAR 

IN SERVICE DATE

 Replace web-strap every 5 years

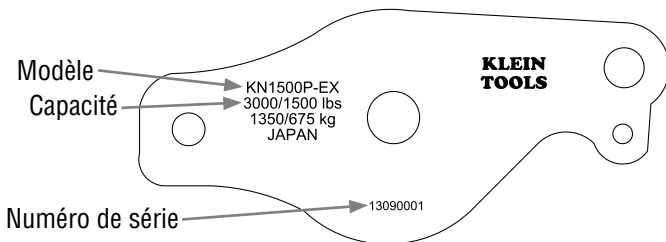

⚠ CAUTION: WRONG DIRECTION

Knob must be turned counterclockwise when taking in strap for the hoist to function correctly.

⚠ PRECAUCIÓN: DIRECCIÓN INCORRECTA

Para que el polipasto funcione correctamente, se debe girar la perilla en sentido contrario a las agujas del reloj al recoger la correa.

⚠ MISE EN GARDE : MAUVAIS SENS

La poignée doit être tournée dans le sens antihoraire au moment d'enrouler la courroie pour que le palan fonctionne correctement.

1370486 Rev. 12/17 A

Detailed Inspection and Maintenance Log

Registro de inspección y mantenimiento detallados

Journal d'inspection et d'entretien détaillé

Serial Number / Número de serie / Numéro de série _____

Model Number / Número de modelo / Numéro de modèle _____

Purchase Date / Fecha de compra / Date d'achat _____ / _____ / _____

Inspection Date Fecha de inspección Date d'inspection	Inspection Items Noted Elementos inspeccionados Éléments d'inspection notés	Corrective Action Taken Acción correctiva adoptada Mesure corrective prise	Maintenance Performed Mantenimiento realizado Entretien effectué
____ / ____ / ____ Approved By/Aprobado por/ Approuvé par : _____			
____ / ____ / ____ Approved By/Aprobado por/ Approuvé par : _____			
____ / ____ / ____ Approved By/Aprobado por/ Approuvé par : _____			
____ / ____ / ____ Approved By/Aprobado por/ Approuvé par : _____			
____ / ____ / ____ Approved By/Aprobado por/ Approuvé par : _____			
____ / ____ / ____ Approved By/Aprobado por/ Approuvé par : _____			
____ / ____ / ____ Approved By/Aprobado por/ Approuvé par : _____			
____ / ____ / ____ Approved By/Aprobado por/ Approuvé par : _____			
____ / ____ / ____ Approved By/Aprobado por/ Approuvé par : _____			

Please feel free to photocopy this page for continued use as an Inspection and Maintenance log.
Si lo prefiere, puede fotocopiar esta página para su uso continuo como Registro de inspección y mantenimiento.
N'hésitez pas à photocopier cette page pour un usage continu en tant que Journal d'inspection et d'entretien.

Detailed Inspection and Maintenance Log

Registro de inspección y mantenimiento detallados

Journal d'inspection et d'entretien détaillé

Serial Number / Número de serie / Numéro de série _____

Model Number / Número de modelo / Numéro de modèle _____

Purchase Date / Fecha de compra / Date d'achat _____ / _____ / _____

Inspection Date Fecha de inspección Date d'inspection	Inspection Items Noted Elementos inspeccionados Éléments d'inspection notés	Corrective Action Taken Acción correctiva adoptada Mesure corrective prise	Maintenance Performed Mantenimiento realizado Entretien effectué
____ / ____ / ____ Approved By/Aprobado por/ Approuvé par : _____			
____ / ____ / ____ Approved By/Aprobado por/ Approuvé par : _____			
____ / ____ / ____ Approved By/Aprobado por/ Approuvé par : _____			
____ / ____ / ____ Approved By/Aprobado por/ Approuvé par : _____			
____ / ____ / ____ Approved By/Aprobado por/ Approuvé par : _____			
____ / ____ / ____ Approved By/Aprobado por/ Approuvé par : _____			
____ / ____ / ____ Approved By/Aprobado por/ Approuvé par : _____			
____ / ____ / ____ Approved By/Aprobado por/ Approuvé par : _____			

Please feel free to photocopy this page for continued use as an Inspection and Maintenance log.
Si lo prefiere, puede fotocopiar esta página para su uso continuo como Registro de inspección y mantenimiento.
N'hésitez pas à photocopier cette page pour un usage continu en tant que Journal d'inspection et d'entretien.

Detailed Inspection and Maintenance Log

Registro de inspección y mantenimiento detallados

Journal d'inspection et d'entretien détaillé

Serial Number / Número de serie / Numéro de série _____

Model Number / Número de modelo / Numéro de modèle _____

Purchase Date / Fecha de compra / Date d'achat _____ / _____ / _____

Inspection Date Fecha de inspección Date d'inspection	Inspection Items Noted Elementos inspeccionados Éléments d'inspection notés	Corrective Action Taken Acción correctiva adoptada Mesure corrective prise	Maintenance Performed Mantenimiento realizado Entretien effectué
____ / ____ / ____ Approved By/Aprobado por/ Approuvé par : _____			
____ / ____ / ____ Approved By/Aprobado por/ Approuvé par : _____			
____ / ____ / ____ Approved By/Aprobado por/ Approuvé par : _____			
____ / ____ / ____ Approved By/Aprobado por/ Approuvé par : _____			
____ / ____ / ____ Approved By/Aprobado por/ Approuvé par : _____			
____ / ____ / ____ Approved By/Aprobado por/ Approuvé par : _____			
____ / ____ / ____ Approved By/Aprobado por/ Approuvé par : _____			
____ / ____ / ____ Approved By/Aprobado por/ Approuvé par : _____			

Please feel free to photocopy this page for continued use as an Inspection and Maintenance log.
Si lo prefiere, puede fotocopiar esta página para su uso continuo como Registro de inspección y mantenimiento.
N'hésitez pas à photocopier cette page pour un usage continu en tant que Journal d'inspection et d'entretien.

Detailed Inspection and Maintenance Log

Registro de inspección y mantenimiento detallados

Journal d'inspection et d'entretien détaillé

Serial Number / Número de serie / Numéro de série _____

Model Number / Número de modelo / Numéro de modèle _____

Purchase Date / Fecha de compra / Date d'achat _____ / _____ / _____

Inspection Date Fecha de inspección Date d'inspection	Inspection Items Noted Elementos inspeccionados Éléments d'inspection notés	Corrective Action Taken Acción correctiva adoptada Mesure corrective prise	Maintenance Performed Mantenimiento realizado Entretien effectué
____ / ____ / ____ Approved By/Aprobado por/ Approuvé par : _____			
____ / ____ / ____ Approved By/Aprobado por/ Approuvé par : _____			
____ / ____ / ____ Approved By/Aprobado por/ Approuvé par : _____			
____ / ____ / ____ Approved By/Aprobado por/ Approuvé par : _____			
____ / ____ / ____ Approved By/Aprobado por/ Approuvé par : _____			
____ / ____ / ____ Approved By/Aprobado por/ Approuvé par : _____			

Please feel free to photocopy this page for continued use as an Inspection and Maintenance log.

Si lo prefiere, puede fotocopiar esta página para su uso continuo como Registro de inspección y mantenimiento.

N'hésitez pas à photocopier cette page pour un usage continu en tant que Journal d'inspection et d'entretien.

KLEIN TOOLS, INC.

450 Bond Street
Lincolnshire, IL 60069 USA

© 2018



139799 Rev 08/18 F